

# Tognana

 IRIDEA



*Cod. D2DTN06IRPE grigio perla*

*Manuale d'uso (IT) - User manual (EN) - Manuel de l'Utilisateur (FR)  
Manual de usuario (ES) - Benutzerhandbuch (DE) - Korisnički priručnik (HR)  
Uporabniški priročnik (SL) - Uputstvo za upotrebu (BiH) - Uputstvo za korišćenje (SRB)*



---

**B**

Bosanski 71

---

**D**

Deutsch 42

---

**E**

English 13

Español 32

---

**F**

Français 22

---

**H**

Hrvatski 53

---

**I**

Italiano 3

---

**S**

Srpski 80

Slovenščina 62

Gentile Cliente,

grazie per aver scelto il nostro tostapane destinato a tostare il pane per un consumo domestico. Tognana Porcellane S.p.A. declina ogni responsabilità per eventuali danni che possano direttamente o indirettamente derivare a persone, cose ed animali domestici in conseguenza della mancata osservanza di tutte le prescrizioni indicate nell'apposito "Manuale d'uso" in tema di installazione, uso e manutenzione dell'apparecchio.

## SIMBOLI PRESENTI NEL MANUALE/PRODOTTO E LORO SIGNIFICATO

	Questo simbolo indica che è necessario leggere attentamente questo manuale prima dell'utilizzo. Porre particolare attenzione alle indicazioni sulla sicurezza. Conservare con cura il presente manuale in quanto parte integrante del prodotto.
	<b>PERICOLO:</b> la parola indica un potenziale pericolo imminente con un elevato livello di rischio che, se non evitato, ha l'alta probabilità di provocare lesioni gravi o morte
	<b>AVVERTIMENTO:</b> la parola indica un potenziale pericolo con un livello di rischio medio che, se non evitato, ha l'alta probabilità di provocare lesioni gravi o morte
	<b>ATTENZIONE:</b> la parola indica un potenziale pericolo con un livello di rischio basso che, se non evitato, potrebbe portare a lesioni minori o moderate.
	<b>ATTENZIONE - SUPERFICIE CALDA - PERICOLO DI SCOTTATURE!:</b> Il simbolo indica che la temperatura superficiale della zona cui è applicato può raggiungere valori pericolosi e per questo motivo deve essere evitato il contatto diretto con la pelle e con tessuti/materiali sensibili al calore.
	<b>Classe I:</b> questo simbolo indica che la protezione dell'apparecchio non si basa unicamente sull'isolamento principale, ma necessita di una misura di sicurezza supplementare.
	<b>NOTA IMPORTANTE:</b> le parole indicano informazioni utili al corretto utilizzo del prodotto.
	Questo simbolo riportato sul prodotto o sulla confezione indica che l'apparecchio alla fine della propria vita utile deve essere raccolto separatamente dagli altri rifiuti per permetterne un adeguato trattamento e riciclo.
	Questo simbolo indica che l'apparecchio è conforme ai requisiti di sicurezza previsti da regolamenti/direttive comunitarie europee.
	Questo simbolo indica che i MOCA (materiali e oggetti a contatto con gli alimenti) sono idonei al contatto alimentare.

## SICUREZZA DEL PRODOTTO



### **NOTE IMPORTANTI SULL'UTILIZZO CORRETTO**

1. Questo apparecchio è destinato esclusivamente a tostare il pane per un consumo domestico.
2. Questo apparecchio è destinato all'uso domestico e ad applicazioni analoghe, quali:
  - \*aree di cucina del personale di negozi e/o uffici;
  - \*agriturismi;
  - \*clienti di alberghi, pensioni e altri ambienti di tipo residenziale;
  - \*ambienti tipo bed and breakfast.
3. Questo prodotto non è un giocattolo.
4. Non lasciare parti dell'imballo (buste di plastica, polistirolo espanso, ecc.) a portata di mano di bambini o persone non autosufficienti, poiché questi oggetti sono potenziali fonti di pericolo (es: rischio di soffocamento).
5. Utilizzare il prodotto per il solo scopo per cui è stato progettato. Il produttore non è responsabile per danni o ferite causati da un utilizzo scorretto.
6. Riparazioni o modifiche non autorizzate invalideranno la garanzia.
7. Non utilizzare all'aperto.
8. Non collocare sopra o vicino a fornelli a gas o elettrici caldi o in un forno caldo.
9. Prima dell'utilizzo, collocare l'apparecchio su una superficie solida, piana, orizzontale non infiammabile.
10. Per spegnere manualmente l'apparecchio, premere il pulsante di spegnimento.
11. Utilizzare solo accessori e parti di ricambio originali o raccomandati dal costruttore.
12. Mettere sempre le fette di pane o gli alimenti nelle apposite pinze e fare attenzione a non inserire cibi troppo grandi in relazione alla capacità delle fessure di cottura.



### **PERICOLO**

### **PRODOTTO**

1. Prima di collegare il tostapane all'alimentazione, verificare che la tensione indicata sull'apparecchio corrisponda alla tensione della propria abitazione.  
Collegare l'apparecchio ad una presa di corrente dotata di efficiente

messa a terra. Il costruttore non può essere considerato responsabile per eventuali incidenti causati dalla mancanza di messa a terra dell'impianto.

2. L'apparecchio può essere utilizzato da bambini di età non inferiore a 8 anni e da persone con ridotte capacità fisiche, sensoriali o mentali, o prive di esperienza o della necessaria conoscenza, purchè sotto sorveglianza oppure dopo che le stesse abbiano ricevuto istruzioni relative all'uso sicuro dell'apparecchio e alla comprensione dei pericoli ad esso inerenti. I bambini non devono giocare con l'apparecchio. La pulizia e la manutenzione destinata ad essere effettuata dall'utilizzatore non deve essere effettuata da bambini senza sorveglianza.
3. Sorvegliare i bambini affinché non giochino con l'apparecchio.
4. Non lasciare l'apparecchio incustodito durante il funzionamento.
5. Non inserire oggetti metallici nelle fessure dell'apparecchio.
6. Per evitare cortocircuiti, non inserire alimenti voluminosi o avvolti in alluminio, né utensili metallici.
7. Non cuocere, scaldare o tostare gallette di riso, pane già tostato o prodotti diversi dal pane.
8. Non rimuovere il cibo dal tostapane mentre la leva è abbassata.
9. Non rimuovere il vassoio raccogli briciole mentre il tostapane è collegato alla presa di corrente. Scollegarlo dall'alimentazione, attendere che si raffreddi, quindi rimuovere il vassoio.
10. Gli alimenti bruciati possono incendiarsi. Non lasciare quindi il tostapane acceso senza sorveglianza e impostare un grado di tostatura inferiore nel caso di fette di pane sottili o già tostato, che possono bruciarsi più facilmente.
11. Non riscaldare mai alimenti ripieni o farciti che possono colare all'interno dell'apparecchio causando possibili incendi.
12. Pulire frequentemente il vassoio raccogli briciole. Le briciole che si accumulano nel vassoio raccoglibriciole potrebbero prendere fuoco se non svuotato periodicamente.
13. La superficie esterna potrebbe surriscaldarsi quando l'apparecchio è in funzione.
14. Scollegare il tostapane dalla presa quando si sposta e quando non è in uso.
15. Lasciare raffreddare il tostapane prima di pulirlo.
16. L'utilizzo scorretto del prodotto può causare danni o ferite.
17. Al fine di evitare scosse elettriche, non immergere il corpo del prodotto in acqua o altri liquidi. Non toccare l'apparecchio con le mani bagnate

- o a piedi nudi.
18. Questo apparecchio non contiene parti riparabili. Non cercare di ripararlo da solo. Far eseguire la manutenzione da un centro assistenza qualificato utilizzando solo parti di ricambio identiche. Ciò garantirà il mantenimento della sicurezza del prodotto.
  19. Non utilizzare se l'apparecchio è caduto o è stato in qualche modo danneggiato. Non tentare la riparazione da soli. Contattare il rivenditore per la riparazione/sostituzione, se in garanzia, oppure l'assistenza clienti.
  20. Non utilizzare l'apparecchio in ambienti ad alta temperatura, molto umidi, bagnati o nelle vicinanze di materiale infiammabile (tende, tovaglie, ecc.).
  21. Non coprire l'apparecchio mentre è in uso o quando è collegato alla presa di corrente anche se non in uso.
  22. Si raccomanda di non utilizzare il tostapane sotto armadietti pensili.

## **CAVO E SPINA**

1. Il cavo di alimentazione deve essere collegato a una presa elettrica AC (corrente domestica standard). Non utilizzare altre prese elettriche.
2. In caso di incompatibilità tra la presa e la spina dell'apparecchio, fare sostituire la presa con altra di tipo adeguato da personale qualificato. È sconsigliabile l'uso di adattatori, prese multiple, e/o prolunghe. Qualora il loro uso si rendesse necessario, utilizzare esclusivamente adattatori semplici o multipli e prolunghe conformi alle vigenti norme di sicurezza, facendo attenzione a non superare il limite di potenza marcato sull'adattatore e/o prolunga.
3. Non utilizzare il cavo di alimentazione se danneggiato.
4. Al fine di evitare scosse elettriche, non immergere il cavo di alimentazione in acqua o altri liquidi.
5. Il cavo di alimentazione deve essere utilizzato in un luogo asciutto e pulito. L'impiego in ambienti umidi o sporchi può dar luogo a rischi di incendi, scosse elettriche o folgorazione.
6. Non toccare il cavo o la spina di alimentazione con le mani bagnate.
7. Non far penzolare il cavo dal piano di lavoro.
8. Attenzione a non tirare o inciampare nel cavo di alimentazione. Tenere il cavo lontano da fonti di calore, oggetti caldi o fiamme libere.
9. Scollegare il cavo dalla rete elettrica prima della pulizia e quando non è utilizzato. Per scollegare, spegnere l'apparecchio, quindi rimuovere la spina dalla presa a muro. Non tirare il cavo ma afferrare la spina.
10. Collegare sempre prima la spina all'apparecchio, quindi collegare il

cavo alla presa a muro. Accertarsi che il cavo sia completamente esteso.

11. Il cavo non deve essere attorcigliato o avvolto attorno all'apparecchio.
12. Non utilizzare l'apparecchio se il cavo di alimentazione è danneggiato. Non tentare la riparazione da soli. Contattare il rivenditore per la riparazione/sostituzione, se in garanzia, oppure l'assistenza clienti.
13. Non utilizzare cordoni prolungatori, ciabatte elettriche o dispositivi timer.



## **PERICOLO SCOTTATURE!**

1. Questo apparecchio è dotato di elementi riscaldanti e può raggiungere temperature elevate anche su superfici non direttamente coinvolte nel funzionamento, pertanto questo apparecchio deve essere utilizzato con CAUTELA.
2. Non toccare le parti calde dell'apparecchio per evitare ustioni (la parte metallica delle pinze, le celle di cottura, le parti a contatto con le griglie in metallo). Utilizzare le maniglie delle pinze o gli appositi tasti.
3. Questo apparecchio può rilasciare calore, vapore o condensa durante e dopo il funzionamento. Le mani e il viso devono essere tenuti a distanza di sicurezza

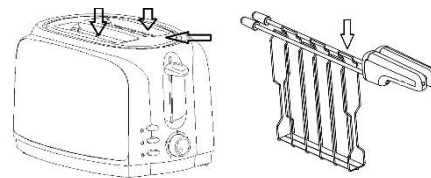

## **CONFORMITÀ DEL PRODOTTO**

*Il produttore Tognana Porcellane S.p.A. dichiara che il prodotto Tostapane con pinze Mod. Iridea è conforme alla:*

- *Direttiva 2014/30/UE del Parlamento Europeo e del Consiglio, del 26 febbraio 2014, concernente l'armonizzazione delle legislazioni degli Stati membri relative alla compatibilità elettromagnetica.*
- *Direttiva 2014/35/UE del Parlamento Europeo e del Consiglio, del 26 febbraio 2014, concernente l'armonizzazione delle legislazioni degli Stati membri relative alla messa a disposizione sul mercato del materiale elettrico destinato a essere adoperato entro taluni limiti di tensione.*
- *Direttiva 2009/125/CE del Parlamento Europeo e del Consiglio, del 21 ottobre 2009, relativa all'istituzione di un quadro per l'elaborazione di specifiche per la progettazione ecocompatibile dei prodotti connessi all'energia*
- *Direttiva 2011/65/UE del Parlamento Europeo e del Consiglio, del 8 giugno 2011 e successiva Direttiva Delegata 2015/863 della Commissione, sulla restrizione dell'uso di determinate sostanze pericolose nelle apparecchiature elettriche ed elettroniche.*

## **DATI TECNICI**

- Potenza: 600-700W
- Tensione di ingresso: 220-240Vac ~ 50-60Hz; 16A
- Dimensioni: 32,5 x 17 x 20 cm
- Peso netto: 980 g

## CONSUMO ENERGETICO

Informazioni sul prodotto per il consumo di energia e il tempo massimo per raggiungere la modalità di basso consumo applicabile.

Modalità off	0,00 W
Tempo massimo necessario affinché l'apparecchio raggiunga automaticamente la modalità o la condizione di basso consumo applicabile.	1 minuto

## COMPONENTI

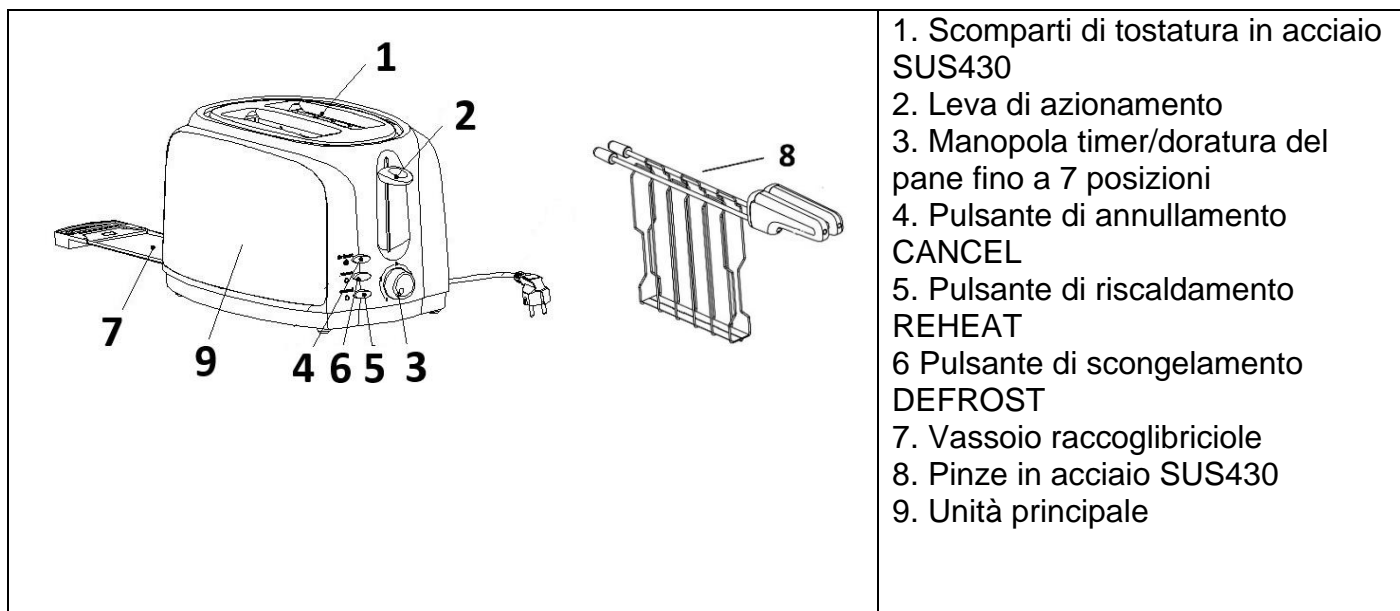

## PRIMA DEL PRIMO UTILIZZO

1. Estrarre dall'imballo i diversi componenti, assicurarsi della loro integrità e completezza, rimuovere con delicatezza eventuali protezioni ed etichette. La confezione contiene:
  - N. 1 Tostapane
  - N. 2 Pinze
  - N. 1 Manuale d'uso
2. Assicurarsi che tutte le parti siano assemblate correttamente e in posizione prima dell'uso.
3. Se si sta usando il tostapane per la prima volta, si consiglia di lavare tutte le parti removibili che andranno a contatto con alimenti seguendo le indicazioni del paragrafo "Pulizia e Manutenzione".

## TASTI FUNZIONE

**CANCEL:** Pulsante Annulla

Premere il pulsante CANCEL per interrompere la tostatura in qualsiasi momento.

**REHEAT :** Pulsante di riscaldamento

Premere il pulsante REHEAT per tostare il pane ~~caldo~~ dopo aver abbassato la leva di azionamento.

**DEFROST :** Pulsante di scongelamento:

Premere il pulsante DEFROST per tostare il pane congelato dopo aver abbassato la leva di azionamento.

## **FUNZIONAMENTO**

 **NOTA IMPORTANTE:** Far funzionare a vuoto al primo utilizzo per disperdere i fumi e il tipico odore di nuovo.

1. Posizionare il tostapane su una superficie piana, stabile orizzontale e non infiammabile.
2. La maggior parte del pane può essere tostato. Tuttavia, la fetta non deve essere troppo spessa per non incastrarsi nello scomparto di tostatura e toccare le pareti interne.
3. Dopo aver inserito l'alimento nelle pinze, posizionarle all'interno degli scomparti e selezionare il livello di doratura desiderata (tempo di tostatura) tramite l'apposita manopola, tenendo presente che in posizione 1 l'apparecchio si spegne dopo circa 1 minuto, aumentando il tempo di circa 15 secondi ad ogni posizione successiva fino alla posizione 7 dove raggiunge un tempo di circa 2 minuti.

Il tempo di cottura dipende dallo spessore, dal tipo di pane e dal livello di cottura desiderato.

4. Premere verso il basso la leva di azionamento finché non si blocca.
5. Al termine del tempo impostato, la leva di azionamento tornerà nella posizione originale e l'apparecchio si spegnerà automaticamente.
6. Se si desidera riscaldare alimenti congelati, premere il pulsante DEFROST dopo aver abbassato la leva di azionamento. In questo caso il tempo di cottura impostato viene incrementato di circa il 20%.
7. Se invece si desidera solo riscaldare, premere il tasto REHEAT dopo aver abbassato la leva. In questo caso il tempo di cottura è fisso e corrisponde a circa 25 secondi.
8. Premere il tasto CANCEL se si desidera interrompere il funzionamento dell'apparecchio.
9. E' ora possibile rimuovere gli alimenti impugnando le maniglie delle pinze.



**PERICOLO SCOTTATURE! La superficie della griglia e le fessure di tostatura diventano molto calde, rimuovere il pane tostato facendo attenzione a non scottarsi.**

10. Se si desidera effettuare una nuova cottura, lasciare raffreddare l'apparecchio per circa un minuto.

### **SUGGERIMENTI UTILI**

1. Il pane tostato può essere molto caldo. Maneggiare con cura.
2. Scollegare il cavo e muovere la leva di azionamento su e giù alcune volte per sollevare il pane eventualmente "incastrato".
3. Non fare funzionare l'apparecchio a vuoto (senza fette di pane), ad eccezione del primo utilizzo da nuovo.
4. Non utilizzare fette di pane molto sottili o rotte.
5. Non inserire alimenti che possono colare durante la cottura, possono essere causa di incendi oltre a rendere impegnative le operazioni di pulizia.
6. È importante pulire il vassoio raccoglibriciole prima di ogni utilizzo.
7. Usando il tostapane con bassi gradi di doratura, l'eventuale ripieno potrebbe risultare tiepido. In tal caso, lasciare l'alimento all'interno della fessura di cottura per 1-2 minuti al termine della tostatura.
8. Per risultati ottimali, consigliamo di lasciare gli alimenti a temperatura ambiente per 2-3 minuti prima del suo utilizzo.
9. Non inserire (sforzando) alimenti troppo grandi.
10. Non inserire le mani, forchette o altri utensili all'interno del tostapane per estrarre il pane, in quanto potrebbe danneggiare le resistenze dell'apparecchio. Staccare la spina, capovolgere l'apparecchio e scuoterlo leggermente per rimuovere eventuali cibi incastrati.

## **PULIZIA E MANUTENZIONE**

Prima di procedere con la pulizia, scollegare sempre il tostapane dalla presa di corrente e lasciarlo raffreddare completamente.

### 1. Pulire l'esterno del tostapane

Pulire l'esterno del tostapane con un panno morbido o una spugna leggermente inumiditi e asciugare con un panno.

 **PERICOLO! NON METTERE IN LAVASTOVIGLIE O IMMERGERE IN LIQUIDI.**

### 2. Pulire le pinze

Pulire le pinze con acqua e detergente o in lavastoviglie senza superare la temperatura di 55 °C.

### 3. Pulire il vassoio raccoglibriciole

Svuotare frequentemente il vassoio raccogli briciole e pulirlo con acqua e detergente.

## NOTE IMPORTANTI :

1. Non usare detergenti chimici, lana d'acciaio o detergenti abrasivi per la pulizia.
2. Le briciole che si accumulano nel vassoio raccoglibriciole potrebbero prendere fuoco se non svuotato periodicamente.

### 4. Conservazione

Lasciar raffreddare completamente l'apparecchio prima di riporlo o di avvolgere il cavo di alimentazione. Quando non si utilizza l'apparecchio, il cavo di alimentazione può essere riavvolto nell'apposito alloggiamento sotto l'apparecchio.

Verificare che non ci siano residui di pane all'interno dell'apparecchio.

Assicurarsi che tutte le parti siano pulite e asciutte prima di riporle.

Non riporre mai l'apparecchio quando è ancora bagnato.

Si consiglia di conservare l'apparecchio in un luogo asciutto, pulito e lontano da umidità e polvere.

## RISOLUZIONE DEI PROBLEMI

PROBLEMA	SOLUZIONE
Il tostapane non funziona	Controllare che la spina dell'apparecchio sia inserita correttamente nella presa.
Il pane è bloccato nel tostapane	Scollegare il tostapane e lasciarlo raffreddare. Rimuovere con cura la fetta o le fette dal tostapane. Se necessario, capovolgere il tostapane sul lavandino e scuoterlo delicatamente per rimuovere il pane bloccato. Non utilizzare oggetti metallici per rimuovere il pane. Non toccare le parti metalliche all'interno del tostapane. Se il pane si è bloccato perché troppo spesso, tagliarlo in fette più sottili, o rimuovere parte del contenuto.
La fetta tostata è troppo scura o troppo chiara.	Il livello di doratura selezionato è troppo alto o troppo basso. Seleziona un'impostazione diversa.
Il tostapane emette fumo	Il livello di doratura selezionato è troppo elevato per il tipo di pane tostato. Premi il pulsante CANCEL per interrompere il ciclo di tostatura. Assicurarsi che il vassoio raccogli briciole sia pulito e non siano presenti briciole. Scollegare l'apparecchio, capovolgerlo sul lavandino e scuoterlo delicatamente per rimuovere eventuali briciole residue.
Il problema non si risolve.	Rivolgersi al rivenditore o all'assistenza clienti.

## INFORMAZIONI SULLO SMALTIMENTO

### PRODOTTO



Ai sensi dell'art. 26 del Decreto Legislativo 14 marzo 2014, n. 49 "Attuazione della Direttiva 2012/19/UE sui rifiuti di apparecchiature elettriche ed elettroniche (RAEE)", la presenza del simbolo del bidone barrato indica che questo apparecchio non è da considerarsi rifiuto urbano: il suo smaltimento deve pertanto essere effettuato mediante raccolta separata. Lo smaltimento effettuato in maniera non separata può costituire un potenziale danno per l'ambiente e per la salute. Tale prodotto può essere restituito al distributore all'atto dell'acquisto di un nuovo apparecchio.

Lo smaltimento improprio dell'apparecchio costituisce condotta fraudolenta ed è soggetto a sanzioni da parte dell'Autorità di Pubblica Sicurezza. Per ulteriori informazioni è possibile rivolgersi all'amministrazione locale competente in materia ambientale.

### IMBALLO

Per informazioni su come smaltire correttamente gli imballi che proteggono questo prodotto e le sue parti e/o accessori, seguire le indicazioni riportate nel packaging.

## GARANZIA PICCOLI ELETTRODOMESTICI A MARCHIO "TOGNANA"

La Società **Tognana Porcellane S.p.A.** ringrazia i suoi Clienti per la scelta e garantisce che i propri apparecchi sono frutto delle ultime tecnologie e ricerche.

La presente garanzia trova applicazione unicamente per gli apparecchi piccoli elettrodomestici contraddistinti dal marchio "Tognana" e vale come garanzia convenzionale ai sensi dell'art. 135-quinquies del Codice del consumo italiano (D.lgs. 6 settembre 2005, n.206). Con la presente garanzia non vengono in alcun modo pregiudicati i diritti espressamente previsti a favore del consumatore dalla normativa sulle vendite dei beni mobili di consumo, italiana o del Paese di residenza del consumatore: il consumatore potrà quindi sempre far valere i suoi diritti nei confronti del rivenditore presso il quale ha acquistato l'apparecchio, alle condizioni e nei termini previsti da tale normativa.

Ai sensi della presente garanzia, l'apparecchio è coperto dalla garanzia convenzionale per il periodo di **due anni** dalla data di acquisto da parte del primo utente.

Spetta al consumatore - attraverso un documento di consegna rilasciato dal rivenditore (o dalla stessa Tognana Porcellane S.p.A., nel caso di acquisto compiuto dal consumatore direttamente nello shop online di questa) oppure da altro documento probante (ad esempio, ricevuta fiscale, scontrino di cassa o similari, ordine di acquisto, ecc.), che riporti il nominativo del rivenditore e la data in cui è stata effettuata la vendita - dimostrare che la presente garanzia risulti ancora valida al momento della presentazione del reclamo di difettosità dell'apparecchio.

Nel caso di difettosità dell'apparecchio, ai sensi della presente garanzia, il consumatore potrà evidenziare tale difettosità rivolgendosi al rivenditore dell'apparecchio oppure contattando direttamente Tognana Porcellane S.p.A. all'indirizzo e-mail **support@tognana.com**, o al numero di telefono **+39 0422 6721**.

Tognana Porcellane S.p.A. garantisce la **riparazione o sostituzione gratuita** dell'apparecchio e/o di suoi componenti che presentino difetti per accertate cause di fabbricazione e/o malfunzionamenti, in modo diretto o tramite centri di assistenza convenzionati (verificare gli eventuali contatti nel sito di Tognana Porcellane S.p.A.: [www.tognana.com](http://www.tognana.com)). Tognana Porcellane S.p.A. si riserva il diritto di effettuare la sostituzione integrale dell'apparecchio, qualora la riparabilità risultasse impossibile o troppo onerosa, con un altro apparecchio uguale o simile (ovvero che presenti caratteristiche funzionali ed estetiche analoghe a quelle dell'apparecchio acquistato), senza che il consumatore possa, in questa seconda ipotesi, contestare la scelta compiuta da Tognana Porcellane S.p.A.

Il consumatore, nella presentazione del reclamo, oltre a specificare il difetto riscontrato, fornendo pure documentazione fotografica, se indispensabile ai fini dell'accertamento della difettosità dell'apparecchio, dovrà comunicare i propri dati personali - nome e cognome, indirizzo di residenza, e-mail e numero di telefono - per ogni successivo contatto. Per il buon fine della sostituzione o riparazione dell'apparecchio, il consumatore sarà comunque tenuto a seguire le istruzioni fornite al riguardo dagli addetti di Tognana Porcellane S.p.A. o del centro di assistenza incaricato.

Tutti i costi di riparazione e di consegna dell'apparecchio in sostituzione o di componenti privi di difetti saranno interamente sostenuti da Tognana Porcellane S.p.A., la quale si farà pure carico dei costi di restituzione dell'apparecchio o del componente difettoso, qualora espressamente richiesto al consumatore.

Si precisa che, a seguito dell'avvenuta sostituzione o riparazione dell'apparecchio, la decorrenza della presente garanzia rimane quella del primo acquisto: pertanto, la prestazione eseguita in forza della garanzia non prolunga il periodo di sua validità.

Ai fini dell'efficacia della presente garanzia, viene specificato che: l'apparecchio è stato progettato e costruito per un **impiego esclusivamente domestico**, facendo di conseguenza venir meno la presente garanzia un qualsivoglia altro differente utilizzo. Inoltre, l'apparecchio non potrà mai venir considerato difettoso qualora

dovesse essere adattato o modificato per conformarsi a norme di sicurezza e/o tecniche nazionali o locali, in vigore nel Paese del consumatore, se al di fuori dell'Unione Europea.

In ogni caso, la **presente garanzia non copre**:

- le parti soggette ad usura o logorio, né quelle che necessitano di una sostituzione e/o manutenzione periodica;
- la negligenza o trascuratezza nell'uso dell'apparecchio (es. mancata osservanza delle istruzioni per il funzionamento dell'apparecchio);
- l'uso professionale dell'apparecchio;
- i difetti dovuti ad errata installazione, configurazione, aggiornamento di software/BIOS/firmware non eseguita da personale autorizzato Tognana Porcellane S.p.A.;
- riparazioni o interventi eseguiti da personale non autorizzate da Tognana Porcellane S.p.A.;
- manipolazioni di componenti dell'apparecchio o, ove applicabile, del software;
- altre circostanze che, comunque, non possono farsi risalire a difetti di fabbricazione dell'apparecchio.

Tognana Porcellane S.p.A. declina ogni responsabilità per eventuali danni che possono, direttamente o indirettamente, derivare a persone, cose ed animali domestici in conseguenza della mancata osservanza di tutte le prescrizioni indicate nell'apposito libretto istruzioni e concernenti specialmente le avvertenze in tema di installazione, uso e manutenzione dell'apparecchio.











Ulteriori rivendicazioni, in particolare se relative a richieste di indennizzo, sono escluse, fatto salvo il caso in cui la responsabilità derivi da espressa previsione di legge. Al termine del periodo di validità della presente garanzia, o per beni che non siano coperti dalla stessa, Tognana Porcellane S.p.A. resta a disposizione del cliente per qualsiasi domanda o informazione. Ulteriori informazioni sono disponibili sul sito internet:

[www.tognana.com](http://www.tognana.com).

Dear Customer,

Thank you for choosing our toaster designed to toast bread for domestic consumption. Tognana Porcellane S.p.A. shall not be held liable for any damage that may be caused directly or indirectly to persons, property or pets as a result of failure to observe all the instructions set out in the operating Manual regarding installation, operation and maintenance of the appliance.

## SYMBOLS USED THE MANUAL/ITEM AND THEIR MEANINGS

	This symbol indicates that the manual must be read carefully before use. Pay special attention to the safety precautions. Keep this manual in a safe place as it is an integral part of the product itself.
	<b>HAZARD:</b> this indicates a potential imminent hazard with a high level of risk which, if not prevented, is highly likely to result in severe injury or even loss of life
	<b>WARNING:</b> this indicates a potential hazard with a medium level of risk which, if not prevented, is highly likely to result in severe injury or loss of life
	<b>CAUTION:</b> this indicates a potential hazard with a low level of risk which, if not prevented, may result in minor or moderate injury.
	<b>CAUTION - HOT SURFACE - BURN HAZARD!:</b> This symbol indicates that the surface temperature of the area where the symbol is applied may reach dangerously high values. Therefore, direct contact of the surface with the skin and with heat-sensitive fabrics/materials must be avoided.
	<b>Class I:</b> this symbol indicates that protection against electric shock does not rely on basic insulation alone but requires additional safety measures.
	<b>IMPORTANT NOTE:</b> this indicates useful information for the correct use of the item.
	This symbol on the item or on the packaging indicates that the appliance must be disposed of separately from other waste at the end of its life for proper treatment and recycling purposes.
	This symbol indicates that the device complies with the essential safety requirements of European Community regulations/directives.
	This symbol indicates that the MOCA (materials and objects intended for contact with food) are suitable for contact with food.

## **PRODUCT SAFETY**



### **IMPORTANT NOTES ON CORRECT USE**

1. This appliance is intended exclusively to toast bread for domestic consumption.
2. This appliance is intended for domestic use and similar applications, such as:
  - \*staff kitchens of shops and/or offices;
  - \*agritourisms;
  - \*guests of hotels, pensions, and other residential type environments;
  - \*bed and breakfast type environments.
3. This product is not a toy.
4. Do not leave parts of the packaging (plastic bags, polystyrene foam, etc.) within reach of children or non-self-sufficient persons, as these objects are potential sources of danger (e.g. risk of suffocation).
5. Use the product for the sole purpose for which it has been designed. The manufacturer is not liable for damage or injury caused by improper use.
6. Unauthorised repairs or changes shall void the warranty.
7. Do not use outdoors.
8. Do not position it above or near hot gas or electric burners, or in a heated oven.
9. Before use, place the appliance on a solid, flat, horizontal and non-flammable surface.
10. To manually turn the appliance off, press the off button.
11. Use only original accessories and spare parts, or those recommended by the manufacturer.
12. Always put the slices of bread or food in the appropriate sandwich racks and make sure not to insert foods that are too large in relation to the capacity of the toasting slots.



### **HAZARD**

#### **ITEM**

1. Before connecting the toaster to the power, check that the voltage shown on the appliance corresponds to your household voltage. Connect the appliance to an earthed power socket. The manufacturer shall not be held liable for any accidents resulting from the electrical installation not being earthed.
2. The appliance can be used by children at least 8 years of age and by persons with reduced physical, sensory or mental capabilities, or

lacking experience or the necessary knowledge, provided they are supervised or have received instructions on how to safely use the appliance and understand the inherent dangers. Children must not play with the appliance. Cleaning and maintenance tasks intended to be carried out by the user must not be carried out by unsupervised children.

3. Supervise children in order that they do not play with the appliance.
4. Do not leave the appliance unattended during operation.
5. Do not insert metal objects into the slots of the appliance.
6. To avoid short circuits, do not insert bulky foods or foods wrapped in aluminium, or metal utensils.
7. Do not cook, heat or toast rice cakes, pre-toasted bread or products other than bread.
8. Do not remove food from the toaster while the plunger is down.
9. Do not remove the crumb tray while the toaster is plugged in. Disconnect from power supply, wait for it to cool, then remove the crumb tray.
10. Burnt food may catch fire. Therefore, do not leave the toaster on unattended and set a lower toasting level in the case of thin or pre-toasted bread slices that may burn more easily.
11. Never heat filled or topped foods that may drip inside the appliance and cause a fire.
12. Regularly clean the crumb tray. Accumulated crumbs in the crumb tray may catch fire if not regularly emptied.
13. The outer surface may heat up when the appliance is in use.
14. Disconnect the toaster from the power socket when it is moved and not in use.
15. Leave the toaster to cool before cleaning.
16. Improper use of the product may cause damage or injury.
17. To avoid electric shocks, do not submerge the body of the product in water or other liquids. Do not touch the appliance with wet hands or bare feet.
18. This appliance does not contain repairable parts. Do not try to repair it by yourself. Arrange for maintenance to be performed by a qualified service centre using only identical spare parts. This will ensure the continued safety of the product.
19. Do not use if the appliance has been dropped or damaged in any way. Do not attempt to repair it yourself. Contact the retailer for repair/replacement, if under warranty, or call customer support.
20. Do not use the appliance in very hot, humid or wet environments, or

- near inflammable materials (curtains, tablecloths, etc.).
21. Do not cover the appliance while in use or when it is connected to the socket, even if not in use.
  22. It is recommended not to use the toaster under wall units.

## **PLUG AND CORD**

1. The power cord must be connected to an AC power outlet (standard household current). Do not use other power outlets.
2. In case of incompatibility between the socket and plug of the appliance, have the socket replaced with a suitable type by qualified personnel. The use of adapters, power strips and/or extension cords is not recommended. Should their use become necessary, use only simple or multiple adaptors and extension cords that comply with current safety standards, taking care not to exceed the power limit marked on the adapter and/or extension cord.
3. Do not use the power cord if damaged.
4. To avoid electric shocks, do not immerse the power cord in water or other liquids.
5. The power cord must be used in a dry and clean place. Use of the appliance in wet or dirty environments may give rise to the risk of fire, electric shocks or electrocution.
6. Do not touch the power cord or plug with wet hands.
7. Do not let the cord hang over the counter.
8. Be careful not to pull or trip on the power cord. Keep the cord far from sources of heat, hot objects and open flames.
9. Disconnect the cord from the mains before cleaning and when it is not in use. To disconnect the appliance, turn it off and then remove the plug from the wall socket. Do not pull on the cord, but rather grab the plug.
10. Always connect the plug to the appliance first, then connect the cord to the wall socket. Check that the cord is fully unwound.
11. The cord must not be twisted or wrapped around the appliance.
12. Do not use the appliance if the power cord is damaged. Do not attempt to repair it yourself. Contact the retailer for repair/replacement, if under warranty, or call customer support.
13. Do not use extension cords, power strips or timer devices.



### **BURN HAZARD!**

1. This device is equipped with heating elements and can reach high temperatures, even on surfaces not directly involved in its operation. Therefore, it must be used with CAUTION.

2. Do not touch the hot parts of the appliance to avoid burns (the metal part of the sandwich racks, the cooking cells, the parts in contact with the metal grills). Use the sandwich rack handles or relative buttons.

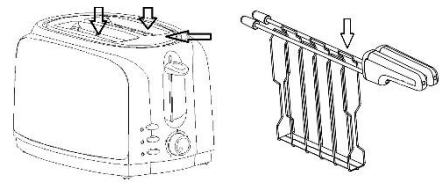

3. This appliance can release heat, steam, or condensate during and after operation. Hands and face must be at a safe distance.

## **PRODUCT CONFORMITY**

*The manufacturer Tognana Porcellane S.p.A. declares that the product Toaster with Sandwich Racks Mod. Iridea complies with:*

- *Directive 2014/30/EU of the European Parliament and of the Council, of 26th February 2014, on the harmonisation of the laws of the Member States relating to electromagnetic compatibility.*
- *Directive 2014/35/EU of the European Parliament and of the Council, of 26th February 2014, on the harmonisation of the laws of the Member States relating to the making available on the market of electrical equipment designed for use within certain voltage limits.*
- *Directive 2009/125/EC of the European Parliament and of the Council, of 21st October 2009, on establishing a framework for the setting of ecodesign requirements for energy-related products*
- *Directive 2011/65/EU of the Parliament and of the Council, of 8th June 2011 and subsequent Commission Delegated Directive 2015/863, on the restriction of the use of certain hazardous substances in electrical and electronic equipment.*

## **TECHNICAL DATA**

- Power: 600-700W
- Input voltage: 220-240Vac ~ 50-60Hz; 16A
- Dimensions: 32.5 x 17 x 20 cm
- Net weight: 980 g

## **ENERGY CONSUMPTION**

Product information for energy consumption and maximum time to reach the applicable off mode.

<b>Off mode</b>	<b>0.00 W</b>
<b>Maximum time required for the appliance to automatically reach the applicable low power mode or condition.</b>	<b>&lt;1 minute</b>

## COMPONENTS

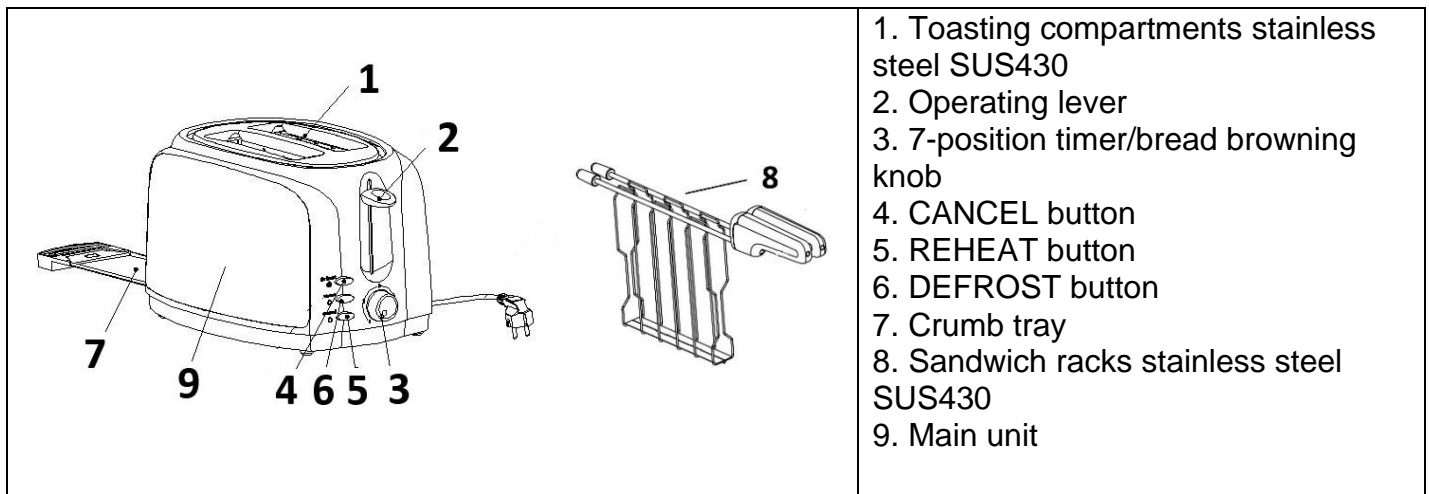

## BEFORE FIRST USE

1. Extract the various components from the packaging, check that they are intact and complete, gently remove any protections and labels. The packaging includes:
  - No. 1 Toaster
  - No. 2 Sandwich racks
  - No. 1 User Manual
2. Check that all the parts are properly assembled and in position before use.
3. If the toaster is being used for the first time, it is recommended to wash all removable parts that will come into contact with foodstuffs, following the instructions in the section, "Cleaning and Maintenance".

## FUNCTION KEYS

**CANCEL:** CANCEL button

Press the CANCEL button to stop toasting at any time.

**REHEAT:** Reheat button

Press the REHEAT button to toast bread after lowering the operating lever.

**DEFROST:** DEFROST button:

Press the DEFROST button to defrost and toast frozen bread after lowering the control lever.

## OPERATING PRINCIPLE

 **IMPORTANT NOTE:** The first time the appliance is used, operate it empty to eliminate the fumes and typical new smell.

1. Place the toaster on a flat, stable, horizontal and non-flammable surface.
2. Most bread can be toasted. In any case, the slice must not be too thick so as not to get stuck in the toasting compartment and touch the inner walls.
3. After inserting the food in the sandwich racks, place them inside the compartments and select the desired browning level (toasting time) using the relative knob, considering that in position 1 the appliance turns off after about 1 minute, increasing the time by 15 seconds with each subsequent position until position 7, where it toasts for about 2 and a half minutes.

The cooking time depends on the thickness, type of bread and desired toasting level.

4. Press the operating lever down until it locks.
5. At the end of the set time, the operating lever returns to the original position and the appliance automatically turns off.
6. To heat frozen foods, press the DEFROST button after lowering the operating lever. In this case, the set cooking time increases by about 20%.
7. To heat only, press the REHEAT button after lowering the lever. In this case, the cooking time is fixed and corresponds to about 25 seconds.
8. Press the CANCEL key to stop the appliance.
9. The food can now be removed by grabbing the handle of the sandwich racks.



**CAUTION – HOT SURFACE!: The surface of the toasting grill and slots becomes very hot; remove the bread taking care not to burn yourself.**

10. Leave the appliance to cool for about one minute before toasting again.

## Helpful tips

1. The toasted bread may be very hot. Handle with care.
2. Disconnect the power cord and move the operating lever up and down a few times to free any “trapped” bread.
3. Do not operate the appliance empty (without any bread slices) except for the first use when new.
4. Do not use very thin or broken slices of bread.
5. Do not insert foods that may drip during cooking as these may cause a fire in addition to complicating cleaning operations.
6. It is important to clean the crumb tray before each use.
7. If the toaster is used with a low browning level, the filling may be lukewarm. In this case, leave the food inside the toasting slot for 1-2 minutes after toasting.
8. For best results, we recommend leaving the food at room temperature for 2-3 minutes before use.
9. Do not insert (force) large foods.
10. Do not insert hands, forks or other utensils in the toaster to extract the bread as this may damage the heating elements of the appliance. Disconnect the plug, turn the appliance upside down and shake it slightly to remove any trapped food.

## CLEANING AND MAINTENANCE

Before cleaning, always disconnect the toaster from the power socket and leave it to completely cool.

### 1. Cleaning the outside of the toaster

Clean the outside of the toaster with a soft cloth or slightly dampened sponge and dry with a cloth.



**HAZARD! DO NOT PLACE IN THE DISHWASHER OR IMMERSE IN LIQUIDS.**

### 2. Cleaning the sandwich racks

Clean the sandwich racks with water and detergent or in the dishwasher at a maximum temperature of 55 °C.

### 3. Cleaning the crumb tray

Frequently empty the crumb tray and clean it with water and detergent.

## IMPORTANT NOTES :

1. Do not use chemical detergents, steel wool or abrasive detergents

for cleaning.

2. Accumulated crumbs in the crumb tray may catch fire if not regularly emptied.

#### 4. Storage

Leave the appliance to fully cool before stowing it or winding the power cord.

When the appliance is not being used, the power cord must be wound up in its dedicated housing under the appliance.

Check that all bread residue has been removed from inside the appliance.

Check that all the parts are clean and dry before putting them away.

Never stow the appliance while it is still wet.

It is recommended to store the appliance in a dry, clean place far from moisture and dust.

## **TROUBLESHOOTING**

<b>PROBLEM</b>	<b>SOLUTION</b>
The toaster does not work	Check that the plug of the appliance is properly inserted in the socket.
The bread is stuck in the toaster	Disconnect the toaster and leave it to cool. Carefully remove the slice or slices from the toaster. If necessary, turn the toaster upside down over the sink and shake it slightly to remove the trapped bread. Do not use metal objects to remove the bread. Do not touch the metal parts inside the toaster. If the bread is stuck because it is too thick, cut it into thinner slices or remove part of the contents.
The toasted slice is too dark or too light.	The selected browning level is too high or too low. Select a different setting.
The toaster gives off smoke	The selected browning level is too high for the type of bread being toasted. Press the CANCEL button to stop the toasting cycle. Check that the crumb tray is clean and without crumbs. Disconnect the appliance, turn it upside down over the sink and shake it slightly to remove any crumbs.
The problem is not solved.	Contact your retailer or customer support.

## **INFORMATION ON DISPOSAL**

### **ITEM**



Pursuant to Art. 26 of Legislative Decree No. 49 of 14 March 2014 "Implementation of Directive 2012/19/EU on waste electrical and electronic equipment (WEEE)", the crossed-out bin symbol indicates that this appliance is not to be considered municipal waste. Disposing of it must therefore be carried out by separate waste collection. Failure to dispose of the appliance as separate waste may constitute a potential hazard to the environment and human health. Said product can be returned to the distributor upon purchase of a new appliance.

Improper disposal of the appliance constitutes fraudulent conduct and is subject to sanctions by the Police Authority. For further information, contact the local administration responsible for environmental management.

### **PACKAGING**

For information on how to correctly dispose of the packaging used to protect this product and its parts and/or accessories, follow the instructions in the packaging.

## **"TOGNANA" SMALL APPLIANCES WARRANTY**

The Company **Tognana Porcellane S.p.A.** thanks its Customers for their choice and guarantees that its appliances are the result of the latest technologies and research.

This warranty applies only to small appliances marked with the "Tognana" brand and is valid as a conventional warranty pursuant to Article 135-quinquies of the Italian Consumer Code (Legislative Decree 206 of 6

September 2005). This warranty does not in any way affect the rights expressly provided for in favour of the consumer by the regulations on the sale of consumer movable goods, whether Italian or of the consumer's country of residence: the consumer can therefore always assert his rights against the retailer from which he purchased the appliance, under the conditions and within the terms provided for by these regulations. Under this warranty, the appliance is covered by the conventional warranty for a period of **two years** from the date of purchase by the first user.

It is up to the consumer - through a delivery document issued by the retailer (or by Tognana Porcellane S.p.A. itself, in the case of a purchase made by the consumer directly in the online shop of the latter) or by another evidentiary document (for example, tax receipt, cash receipt or similar, purchase order, etc.), which shows the name of the retailer and the date on which the sale was made - to demonstrate that this warranty is still valid at the time of filing the complaint of defect of the appliance.

In the event of a defect in the appliance, pursuant to this warranty, the consumer may highlight this defect by contacting the appliance dealer or by contacting Tognana Porcellane S.p.A. directly at the e-mail **addresssupport@tognana.com**, or at the telephone number **+39 0422 6721**.

Tognana Porcellane S.p.A. guarantees the **free repair or replacement** of the appliance and/or its components that have defects due to ascertained causes of manufacture and/or malfunctions, directly or through affiliated service centres (check any contacts on the Tognana Porcellane S.p.A. website: [www.tognana.com](http://www.tognana.com)). Tognana Porcellane S.p.A. reserves the right to completely replace the appliance, if repairability is impossible or too expensive, with another identical or similar appliance (or one that has functional and aesthetic characteristics similar to those of the purchased appliance), without the consumer being able, in this second hypothesis, to contest the choice made by Tognana Porcellane S.p.A.

The consumer, in the presentation of the complaint, in addition to specifying the defect found, also providing photographic documentation, if indispensable for the purpose of ascertaining the defect of the appliance, must communicate their personal data - name and surname, residence address, email and telephone number - for each subsequent contact. For the successful replacement or repair of the appliance, the consumer will in any case be required to follow the instructions provided in this regard by the employees of Tognana Porcellane S.p.A. or the service centre in charge.

All costs of repair and delivery of the replacement appliance or defect-free components will be entirely borne by Tognana Porcellane S.p.A., which will also bear the costs of returning the defective appliance or component, if expressly requested by the consumer.

It should be noted that, following the replacement or repair of the appliance, the effective date of this warranty remains that of the first purchase: therefore, the service performed under the warranty does not extend the period of its validity.

For the purposes of the effectiveness of this warranty, it is specified that: the appliance has been designed and built for **exclusively domestic use**, consequently terminating this warranty for any other different use. In addition, the appliance can never be considered defective if it has to be adapted or modified to comply with national or local safety and/or technical standards, in force in the consumer's country, if outside the European Union.

In any case, **this warranty does not cover:**

- parts subject to wear and tear, nor those that require periodic replacement and/or maintenance;
- negligence or carelessness in the use of the appliance (e.g. failure to comply with the operating instructions of the appliance);
- professional use of the appliance;
- defects due to incorrect installation, configuration, updating of software/BIOS/firmware not performed by authorized personnel Tognana Porcellane S.p.A.;
- repairs or interventions carried out by personnel not authorised by Tognana Porcellane S.p.A.;
- manipulations of components of the appliance or, where applicable, of the software;
- other circumstances that, in any case, cannot be traced back to manufacturing defects in the appliance.

Tognana Porcellane S.p.A. declines all responsibility for any damage that may, directly or indirectly, result to people, property and pets as a result of failure to comply with all the requirements indicated in the specific instruction booklet and concerning especially the warnings regarding installation, use and maintenance of the device.

Further claims, in particular if they relate to claims, are excluded, unless the liability arises from express provision of law. At the end of the period of validity of this warranty, or for goods that are not covered by it, Tognana Porcellane S.p.A. remains available to the customer for any questions or information. Further information is available on the website: [www.tognana.com](http://www.tognana.com).

**Cher Client,**

**merci d'avoir choisi notre grille-pain destiné à griller le pain pour une consommation domestique. Tognana Porcellane S.p.A. décline toute responsabilité pour tout dommage pouvant survenir directement ou indirectement aux personnes, aux biens et aux animaux domestiques en raison du non-respect de toutes les prescriptions indiquées dans le « Manuel d'utilisation » approprié en matière d'installation, d'utilisation et d'entretien de l'appareil.**

## **SYMBOLES PRÉSENTS DANS LE MANUEL/PRODUIT ET LEUR SIGNIFICATION**

	<b>Ce symbole indique qu'il faut lire attentivement ce manuel avant de l'utiliser. Prêter une attention particulière aux instructions de sécurité. Conserver ce manuel avec précaution car il fait partie intégrante du produit.</b>
	<b>DANGER : le mot indique un danger potentiel imminent avec un niveau de risque élevé qui, s'il n'est pas évité, est susceptible de causer des blessures graves ou la mort</b>
	<b>AVERTISSEMENT : le mot indique un danger potentiel avec un niveau de risque moyen qui, s'il n'est pas évité, est susceptible de causer des blessures graves ou la mort</b>
	<b>ATTENTION : indique un danger présentant un faible niveau de risque qui peut entraîner des blessures mineures ou modérées s'il n'est pas évité.</b>
	<b>ATTENTION - SURFACE CHAUDE - DANGER DE BRÛLURES ! : Le symbole indique que la température superficielle de la zone sur laquelle il est posé peut atteindre des valeurs dangereuses et qu'il faut par conséquent éviter le contact direct avec la peau et avec des tissus/matériaux sensibles à la chaleur.</b>
	<b>Classe I : ce symbole indique que la protection de l'appareil ne se base pas uniquement sur l'isolation principale, mais qu'il requiert une mesure de sécurité supplémentaire.</b>
	<b>REMARQUE IMPORTANTE : les mots indiquent des informations utiles pour une utilisation correcte du produit.</b>
	<b>Ce symbole sur le produit ou l'emballage indique que l'appareil doit être collecté séparément des autres déchets en fin de vie afin de permettre un traitement et un recyclage adéquats.</b>
	<b>Ce symbole indique que l'appareil est conforme aux exigences de sécurité prévues par les règlements/directives communautaires européens.</b>
	<b>Ce symbole indique que les MOCA (matériaux et objets en contact avec les aliments) sont aptes au contact alimentaire.</b>

## **SÉCURITÉ DU PRODUIT**

### **REMARQUES IMPORTANTES SUR L'UTILISATION CORRECTE**

1. Cet appareil est destiné exclusivement à griller le pain pour une consommation domestique.
2. Cet appareil est destiné à un usage domestique et à des applications similaires, telles que :
  - \* les cuisines du personnel des magasins et/ou des bureaux ;
  - \* les gîtes de vacances ;
  - \* les clients des hôtels, des pensions de famille et d'autres environnements de type résidentiel ;
  - \* les environnements de type « chambre d'hôtes ».
3. Ce produit n'est pas un jouet.
4. Ne laissez pas des pièces d'emballage (sachets en plastique, polystyrène expansé, etc.) à la portée des enfants ou des personnes non autonomes, car ces objets sont des sources potentielles de danger (ex. : risque d'étouffement).
5. N'utilisez le produit que pour l'usage pour lequel il a été conçu. Le fabricant n'est pas responsable des dommages ou des blessures causés par une utilisation incorrecte.
6. Les réparations ou modifications non autorisées annuleront la garantie.
7. N'utilisez pas le produit à l'extérieur.
8. Ne pas placer sur ou près de cuisinières à gaz ou électriques chaudes ou dans un four chaud.
9. Avant l'utilisation, placez l'appareil sur une surface solide, plate, horizontale et non inflammable.
10. Pour éteindre manuellement l'appareil, appuyez sur le bouton d'extinction.
11. N'utiliser que des accessoires et des pièces de rechange d'origine ou recommandés par le fabricant.
12. Mettez toujours les tranches de pain ou les aliments dans les pinces spéciales et faites attention à ne pas introduire des aliments trop grands par rapport à la capacité des fentes de cuisson.

### **DANGER**

### **PRODUIT**

1. Avant de brancher le grille-pain à l'alimentation, vérifiez que la tension indiquée sur l'appareil correspond à la tension de l'habitation.

2. Branchez l'appareil à une prise de courant dotée d'une mise à la terre efficace. Le fabricant ne peut pas être considéré responsable en cas d'accidents provoqués par l'absence de mise à la terre du circuit.
3. L'appareil peut être utilisé par des enfants âgés d'au moins 8 ans et par des personnes ayant des capacités physiques, sensorielles ou mentales réduites ou sans expérience ou sans les connaissances nécessaires, à condition qu'ils soient surveillés ou après que ces personnes ont reçu des instructions relatives à l'utilisation sûre de l'appareil et à la compréhension des dangers afférents. Les enfants ne doivent pas jouer avec l'appareil. Le nettoyage et la maintenance, destinés à être effectués par l'utilisateur, ne doivent pas être effectués par des enfants sans surveillance.
4. Ne laissez pas l'appareil sans surveillance pendant son fonctionnement.
5. Surveiller les enfants pour qu'ils ne jouent pas avec l'appareil.
6. N'introduisez pas d'objets métalliques dans les fentes de l'appareil.
7. Pour éviter les courts-circuits, n'introduisez pas d'aliments volumineux ou enveloppés dans de l'aluminium, et aucun ustensile métallique.
8. Ne retirez pas les aliments du grille-pain lorsque le levier est abaissé.
9. Ne retirez pas le plateau ramasse-miettes lorsque le grille-pain est branché. Débranchez-le de l'alimentation, attendez qu'il refroidisse, puis retirez le plateau.
10. Ne cuisez, réchauffez ou grillez pas des galettes de riz ou des produits autres que le pain.
11. Les aliments brûlés peuvent prendre feu. Ne laissez donc pas le grille-pain allumé sans surveillance et réglez un degré de grillage inférieur en cas de tranches de pain fines ou déjà grillé, qui peuvent brûler plus facilement.
12. Ne réchauffez jamais des aliments farcis qui peuvent couler à l'intérieur de l'appareil et provoquer des incendies.
13. Nettoyez fréquemment le plateau ramasse-miettes. Les miettes qui s'accumulent dans le plateau ramasse-miettes pourraient prendre feu s'il n'est pas vidé régulièrement.
14. La surface extérieure pourrait surchauffer quand l'appareil est en marche.
15. Débranchez le grille-pain de la prise en cas de déplacement ou d'inutilisation.
16. Laissez refroidir le grille-pain avant de le nettoyer.
17. Une utilisation incorrecte du produit peut entraîner des dommages ou

des blessures.

18. Afin d'éviter les chocs électriques, ne pas plonger le corps du produit dans de l'eau ou d'autres liquides. Ne touchez pas l'appareil avec les mains mouillées ou pieds nus.
19. Cet appareil ne contient aucune pièce réparable. N'essayez pas de le réparer vous-même. Faites-le réviser par un centre de service qualifié en utilisant uniquement des pièces de rechange identiques. Cela permettra de conserver la sécurité du produit.
20. Ne pas utiliser si l'appareil est tombé ou a été endommagé d'une manière ou d'une autre. N'essayez pas de le réparer vous-même. Contacter le revendeur pour la réparation/remplacement, si sous garantie, ou le service à la clientèle.
21. N'utilisez pas l'appareil dans des environnements à haute température, très humides, mouillés ou à proximité de matériau inflammable (rideaux, serviettes, etc.).
22. Ne couvrez pas l'appareil en cours d'utilisation ou quand il est branché à la prise de courant, même s'il n'est pas utilisé.
23. Il est recommandé de ne pas utiliser le grille-pain sous des meubles hauts.

## **CÂBLE ET FICHE**

1. Le câble d'alimentation doit être connecté à une prise électrique AC (courant domestique standard). Ne pas utiliser d'autres prises électriques.
2. En cas d'incompatibilité entre la prise et la fiche de l'appareil, faites remplacer la prise par un autre type plus adéquat, par un personnel qualifié. L'utilisation d'adaptateurs, de prises multiples et/ou de rallonges est déconseillée. Si leur utilisation devient nécessaire, utilisez exclusivement des adaptateurs simples ou multiples et des rallonges conformes aux normes de sécurité en vigueur, en faisant attention à ne pas dépasser la limite de puissance marquée sur l'adaptateur et/ou la rallonge.
3. Ne pas utiliser le câble d'alimentation si celui-ci est endommagé.
4. Pour éviter les décharges électriques, ne plongez pas le cordon d'alimentation dans de l'eau ou d'autres liquides.
5. Le câble d'alimentation doit être utilisé dans un endroit sec et propre. L'utilisation dans des environnements humides ou sales peut entraîner des risques d'incendie, de choc électrique ou d'électrocution.
6. Ne pas toucher le câble d'alimentation ou la fiche avec les mains

mouillées.

7. Ne faites pas pendre le câble du plan de travail.
8. Veillez à ne pas tirer ou trébucher sur le cordon d'alimentation. Tenez le câble à l'écart des sources de chaleur, des objets chauds ou des flammes nues.
9. Débranchez le câble du secteur avant de nettoyer l'appareil et lorsqu'il n'est pas utilisé. Pour déconnecter, éteignez l'appareil, puis retirez la fiche de la prise murale. Ne tirez pas sur le câble mais saisissez la fiche.
10. Branchez toujours la fiche avant l'appareil, puis branchez le câble à la prise murale. Assurez-vous que le câble est entièrement déployé.
11. Le câble ne doit pas être tordu ou enroulé autour de l'appareil.
12. N'utilisez pas l'appareil si le câble d'alimentation est endommagé. N'essayez pas de le réparer vous-même. Contacter le revendeur pour la réparation/remplacement, si sous garantie, ou le service à la clientèle.
13. N'utilisez pas de rallonges, de prises multiples ou de temporisateurs.

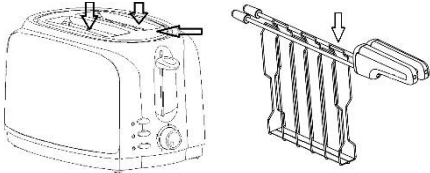

## **DANGER BRÛLURES !**

1. Cet appareil est équipé d'éléments chauffants et peut atteindre des températures élevées même sur des surfaces non directement impliquées dans son fonctionnement. Par conséquent, cet appareil doit être utilisé avec PRÉCAUTION.
2. Ne touchez pas les parties chaudes de l'appareil pour éviter les brûlures (la partie métallique des pinces, les cellules de cuisson, les parties en contact avec les grilles en métal). Utilisez les poignées des pinces ou les boutons spécifiques.
3. Cet appareil peut émettre de la chaleur, de la vapeur ou de la condensation durant et après le fonctionnement. Les mains et le visage doivent être tenus à une distance de sécurité.

## **CARACTÉRISTIQUES TECHNIQUES**

- Puissance : 600-700W
- Tension d'entrée : 220-240Vca ~ 50-60Hz ; 16A
- Dimensions : 32.5 x 17 x 20 cm
- Poids net : 980 g

## CONSOMMATION D'ÉNERGIE

Informations sur le produit concernant la consommation d'énergie et le temps maximal pour atteindre le mode d'arrêt applicable.

Mode éteint	0.00 W
Temps maximum nécessaire pour que l'appareil atteigne automatiquement le mode ou l'état de faible consommation applicable.	<1 minute

## CONFORMITÉ DU PRODUIT

*Le fabricant Tognana Porcellane S.p.A. déclare que le produit Grille-pain avec pinces Mod. Iridea est conforme à:*

- *la Directive 2014/30/UE du Parlement européen et du Conseil du 26 février 2014 concernant l'harmonisation des législations des États membres relatives la compatibilité électromagnétique;*
- *la directive 2014/35/UE du Parlement Européen et du Conseil du 26 février 2014 concernant l'harmonisation des législations des États membres relatives à la mise à disposition sur le marché du matériel électrique destiné à être employé dans certaines limites de tension;*
- *la directive 2009/125/CE du Parlement Européen et du Conseil du 21 octobre 2009 établissant un cadre pour la fixation d'exigences en matière d'écoconception applicables aux produits liés à l'énergie;*
- *la directive 2011/65/UE du Parlement Européen et du Conseil du 8 juin 2011 et à la Directive Déléguée ultérieure 2015/863 de la Commission relative à la limitation de l'utilisation de certaines substances dangereuses dans les équipements électriques et électroniques*

## COMPOSANTS

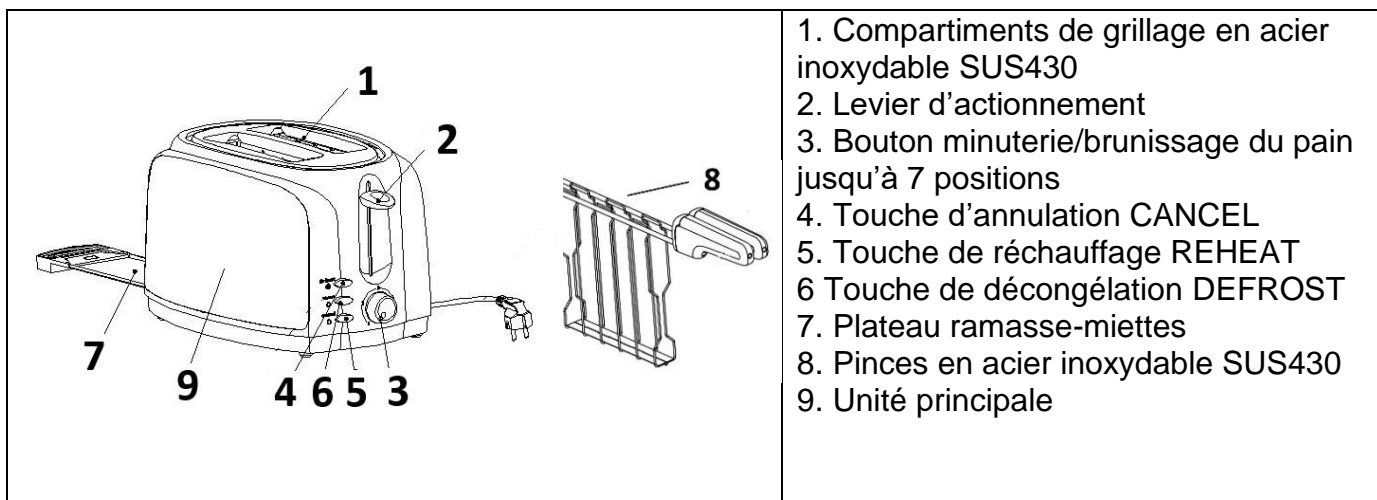

## AVANT LA PREMIÈRE UTILISATION

1. Déballer les différents composants, assurez-vous de leur intégrité, et retirez délicatement les protections et les étiquettes. L'emballage contient :
  - 1 Grille-pain
  - 2 Pinces
  - 1 Manuel d'utilisation
2. Assurez-vous que toutes les pièces sont correctement assemblées et en place avant d'utiliser l'appareil.
3. Avant d'utiliser le grille-pain pour la première fois, il est conseillé de laver toutes les parties amovibles qui seront en contact avec des aliments en suivant les indications du paragraphe « Nettoyage et Entretien ».

## TOUCHES FONCTION

CANCEL : Toucher Annuler

Appuyez sur la touche CANCEL pour interrompre le grillage à tout moment.

REHEAT : Touche de réchauffage

Appuyez sur la touche REHEAT pour griller le pain chaud après avoir baissé le levier d'actionnement.

DEFROST: Touche de décongélation :

Appuyez sur la touche DEFROST pour griller le pain congelé après avoir baissé le levier d'actionnement.

## FONCTIONNEMENT

 **REMARQUE IMPORTANTE:** Lors de la première utilisation, faites fonctionner le grille-pain à vide pour éliminer les fumées et les odeurs typiques de neuf.

1. Positionnez le grille-pain sur une surface plate, stable horizontale et non inflammable.
2. La plupart du pain peut être grillé. Cependant, la tranche ne doit pas être trop épaisse pour ne pas s'encaster dans le compartiment de grillage et toucher les parois intérieures.
3. Après avoir introduit le pain dans les pinces, positionnez-les à l'intérieur des compartiments et sélectionnez le niveau de brunissage souhaité (durée de grillage) par l'intermédiaire de la poignée dédiée, sachant qu'en position 1 l'appareil s'éteint après environ 1 minute, et que la durée augmente de 15 secondes sur les positions suivantes jusqu'à la position 7 où il atteint une durée d'environ 2 minutes et demi.

Le temps de cuisson dépend de l'épaisseur, du type de pain et du niveau de cuisson souhaité.

4. Baissez le levier d'actionnement jusqu'à son verrouillage.
5. À la fin du temps défini, le levier d'actionnement se remettra dans sa position d'origine et l'appareil s'éteindra automatiquement.
6. Pour réchauffer des aliments congelés, appuyez sur la touche DEFROST après avoir baissé le levier d'actionnement. Dans ce cas, le temps de cuisson défini est augmenté d'environ 20%.
7. Si vous souhaitez uniquement réchauffer appuyez sur la touche REHEAT après avoir baissé le levier. Dans ce cas, le temps de cuisson est fixe et correspond à environ 25 secondes.
8. Appuyez sur la touche CANCEL pour interrompre le fonctionnement de l'appareil.
9. Vous pouvez ensuite retirer les aliments en saisissant les poignées des pinces.



**ATTENTION – SURFACE CHAUDE ! : La surface de la grille et les fentes de grillage deviennent très chaudes ; retirez le pain grillé en faisant attention à ne pas vous brûler.**

10. Si vous souhaitez faire une nouvelle cuisson, laissez l'appareil refroidir pendant environ une minute.

## **CONSEILS UTILES**

1. Le pain grillé peut être très chaud. Manipulez avec soin.
2. Débranchez le cordon et déplacez le levier vers le haut et vers le bas quelques fois pour soulever le pain éventuellement « encastré ».
3. Ne faites pas fonctionner l'appareil à vide (sans tranches de pain), sauf lors de la première utilisation.
4. N'utilisez pas de tranches de pain très fines ou cassées.
5. N'introduisez pas d'aliments qui peuvent couler durant la cuisson, car ils peuvent provoquer des incendies et rendre les opérations de nettoyage difficiles.
6. Il est important de nettoyer le plateau ramasse-miettes avant chaque utilisation.
7. En utilisant le grille-pain avec de faibles degrés de brunissage, la garniture pourrait être tiède.

Dans ce cas, laissez les aliments à l'intérieur de la fente de cuisson pendant 1-2 minutes à la fin du grillage.

8. Pour des résultats optimaux, nous vous conseillons de laisser les aliments à température ambiante pendant 2-3 minutes avant son utilisation.
9. N'introduisez pas d'aliments trop grands (en forçant).
10. N'introduisez pas vos mains, des fourchettes ou autres ustensiles à l'intérieur du grille-pain pour extraire le pain, car ils pourraient abîmer les résistances de l'appareil. Débranchez la prise, retournez l'appareil et secouez-le légèrement pour éliminer les résidus éventuellement encastrés.

## **NETTOYAGE ET ENTRETIEN**

Avant de procéder au nettoyage, débranchez toujours le grille-pain de la prise de courant et laissez-le refroidir complètement.

### **1. Nettoyage de l'extérieur du grille-pain**

Nettoyez l'extérieur du grille-pain avec un chiffon doux ou une éponge légèrement humidifiée et séchez avec un chiffon.

 **DANGER ! NE LE METTEZ PAS AU LAVE-VAISSELLE ET NE LE PLONGEZ PAS DANS DES LIQUIDES.**

### **2. Nettoyage des pinces**

Nettoyez les pinces avec de l'eau et du liquide vaisselle ou au lave-vaisselle sans dépasser la température de 55°C.

### **3. Nettoyage du plateau ramasse-miettes**

Videz fréquemment le plateau ramasse-miettes et nettoyez-le avec de l'eau et du liquide vaisselle.

## **REMARQUES IMPORTANTES :**

1. N'utilisez pas de détergents chimiques, de la laine d'acier ou des détergents abrasifs pour le nettoyage.
2. Les miettes qui s'accumulent dans le plateau ramasse-miettes pourraient prendre feu s'il n'est pas vidé régulièrement.

### **4. Conservation**

Laissez refroidir complètement l'appareil avant de le ranger ou d'enrouler le cordon d'alimentation. Quand l'appareil n'est pas utilisé, le cordon d'alimentation peut être enroulé dans le logement dédié situé sous l'appareil.

Vérifiez qu'il n'y a pas de résidus de pain à l'intérieur de l'appareil.

Assurez-vous que toutes les pièces sont propres et sèches avant de les ranger.

Ne rangez jamais l'appareil quand il est encore mouillé.

Il est conseillé de conserver l'appareil dans un endroit sec, propre et loin de l'humidité et de la poussière.

## **RÉSOLUTION DES PROBLÈMES**

<b>PROBLÈME</b>	<b>SOLUTION</b>
Le grille-pain ne fonctionne pas	Contrôlez que la fiche de l'appareil est correctement insérée dans la prise.
Le pain est bloqué dans le grille-pain	Débranchez le grille-pain et laissez-le refroidir. Retirez avec

	soin la tranche ou les tranches du grille-pain. Si nécessaire, retournez le grille-pain sur l'évier et secouez-le délicatement pour retirer le pain bloqué. N'utilisez pas d'objets métalliques pour retirer le pain. Ne touchez pas les parties métalliques à l'intérieur du grille-pain. Si le pain est bloqué parce qu'il est trop épais, coupez-le en tranches plus fines, ou retirez une partie du contenu.
La tranche grillée est trop foncée ou trop claire.	Le niveau de brunissage sélectionné est trop élevé ou trop faible. Sélectionnez un réglage différent.
Le grille-pain émet de la fumée	Le niveau de brunissage sélectionné est trop élevé pour le type de pain grillé. Appuyez sur CANCEL pour interrompre le cycle de grillage. Assurez-vous que le plateau ramasse-miettes est propre et qu'aucune miette n'est présente. Débranchez l'appareil, retournez-le sur l'évier et secouez-le délicatement pour retirer les miettes restantes.
Le problème n'est pas résolu.	Contactez votre détaillant ou votre service clientèle.

## INFORMATIONS RELATIVES À L'ÉLIMINATION

### PRODUIT



Aux termes de l'art. 26 du Décret Législatif n° 49 du 14 mars 2014 « Mise en œuvre de la Directive 2012/19/UE relative aux déchets d'équipements électriques et électroniques (DEEE) », la présence du symbole de la poubelle barrée indique que cet appareil ne doit pas être considéré comme un déchet domestique : son élimination doit donc être effectuée par collecte séparée. Une élimination effectuée de manière non sélective peut constituer un dommage potentiel pour l'environnement et la santé. Ce produit peut être retourné au distributeur lors de l'achat d'un nouvel appareil.

L'élimination inappropriée de l'appareil constitue un comportement frauduleux et est passible de sanctions de la part de l'Autorité de sécurité publique. Pour de plus amples informations, veuillez contacter votre administration locale compétente en matière d'environnement.

### EMBALLAGE

Pour plus d'informations sur la façon d'éliminer correctement les emballages qui protègent ce produit et ses parties et/ou accessoires, suivre les indications figurant sur l'emballage.

## GARANTIE DES PETITS APPAREILS ÉLECTROMÉNAGERS DE MARQUE « TOGNANA »

La société **Tognana Porcellane S.p.A.** remercie ses clients pour leur choix et garantit que ses appareils sont le fruit des dernières technologies et recherches.

Cette garantie s'applique uniquement aux petits appareils électroménagers portant la marque « Tognana » et constitue une garantie conventionnelle au sens de l'article 135 quinquies du Code de la consommation italien (décret législatif 6 septembre 2005, n° 206). La présente garantie ne porte en aucun cas atteinte aux droits expressément prévus en faveur du consommateur par la législation sur les ventes de biens de consommation mobiliers, italienne ou du pays de résidence du consommateur : le consommateur pourra donc toujours faire valoir ses droits à l'encontre du revendeur auprès duquel il a acheté l'appareil, dans les conditions et délais prévus par cette législation.

En vertu de la présente garantie, l'appareil est couvert par la garantie conventionnelle pour la période de **deux ans** à compter de la date d'achat par le premier utilisateur.

Il appartient au consommateur - au moyen d'un document de livraison délivré par le revendeur (ou par Tognana Porcellane S.p.A. elle-même, dans le cas d'un achat effectué par le consommateur directement dans la boutique en ligne de celle-ci) ou d'un autre document probant (par exemple, un reçu fiscal, un ticket de caisse ou similaire, un bon de commande, etc.), indiquant le nom du revendeur et la date à laquelle la vente a été effectuée - de démontrer que la présente garantie est toujours valable au moment de la présentation de la réclamation pour défaut de l'appareil.

En cas de défaut de l'appareil, conformément à la présente garantie, le consommateur peut mettre en évidence ce défaut en contactant le revendeur de l'appareil ou en contactant directement Tognana Porcellane S.p.A. à l'**adresse** e-mail support@tognana.com, ou au numéro de téléphone **+39 0422 6721**.

Tognana Porcellane S.p.A. garantit la **réparation** ou le **remplacement gratuit** de l'appareil et/ou de ses composants présentant des défauts dus à des causes de fabrication avérées et/ou à des dysfonctionnements,

directement ou par l'intermédiaire de centres d'assistance partenaires (vérifier les éventuels contacts sur le site de Tognana Porcellane S.p.A. : [www.tognana.com](http://www.tognana.com)). Tognana Porcellane S.p.A. se réserve le droit d'effectuer le remplacement intégral de l'appareil, si la réparabilité s'avère impossible ou trop onéreuse, par un autre appareil identique ou similaire (c'est-à-dire présentant des caractéristiques fonctionnelles et esthétiques similaires à celles de l'appareil acheté), sans que le consommateur puisse, dans cette deuxième hypothèse, contester le choix fait par Tognana Porcellane S.p.A.

Le consommateur, lors de la présentation de la réclamation, en plus de spécifier le défaut constaté, en fournissant également une documentation photographique, si nécessaire aux fins de la constatation du défaut de l'appareil, devra communiquer ses données personnelles - nom et prénom, adresse de résidence, e-mail et numéro de téléphone - pour chaque contact ultérieur. Pour la bonne fin du remplacement ou de la réparation de l'appareil, le consommateur sera toujours tenu de suivre les instructions fournies à cet égard par les employés de Tognana Porcellane S.p.A. ou du centre de service en charge.

Tous les frais de réparation et de livraison de l'appareil de remplacement ou de composants exempts de défauts seront entièrement pris en charge par Tognana Porcellane S.p.A., qui prendra également en charge les frais de retour de l'appareil ou du composant défectueux, si expressément demandé au consommateur.

Il est précisé qu'à la suite du remplacement ou de la réparation de l'appareil, la date d'effet de la présente garantie reste celle du premier achat : par conséquent, la prestation effectuée en vertu de la garantie ne prolonge pas la durée de sa validité.

Aux fins de l'efficacité de la présente garantie, il est précisé que : l'appareil a été conçu et construit pour un **usage exclusivement domestique**, la présente garantie n'étant pas applicable à toute autre utilisation différente. En outre, l'appareil ne pourra jamais être considéré comme défectueux s'il devait être adapté ou modifié pour se conformer aux normes de sécurité et/ou techniques nationales ou locales, en vigueur dans le pays du consommateur, s'il se trouve en dehors de l'Union européenne.

En tout état de cause, la **présente garantie ne couvre pas** :

- les pièces sujettes à l'usure ou à l'usure, ni celles qui nécessitent un remplacement et/ou un entretien périodique ;
- la négligence ou la négligence dans l'utilisation de l'appareil (par exemple, le non-respect des instructions pour le fonctionnement de l'appareil) ;
- l'utilisation professionnelle de l'appareil ;
- les défauts dus à une mauvaise installation, configuration, mise à jour du logiciel/BIOS/micrologiciel non effectuée par du personnel autorisé Tognana Porcellane S.p.A ;
- réparations ou interventions effectuées par du personnel non autorisé par Tognana Porcellane S.p.A. ;
- manipulations de composants de l'appareil ou, le cas échéant, du logiciel ;
- d'autres circonstances qui, en tout état de cause, ne peuvent être attribuées à des défauts de fabrication de l'appareil.











Tognana Porcellane S.p.A. décline toute responsabilité pour tout dommage pouvant, directement ou indirectement, être causé aux personnes, aux biens et aux animaux domestiques en raison du non-respect de toutes les prescriptions indiquées dans le manuel d'instructions et concernant en particulier les avertissements concernant l'installation, l'utilisation et l'entretien de l'appareil.

D'autres réclamations, en particulier celles relatives aux demandes d'indemnisation, sont exclues, sauf dans le cas où la responsabilité découle d'une disposition expresse de la loi. À la fin de la période de validité de la présente garantie, ou pour les biens qui ne sont pas couverts par celle-ci, Tognana Porcellane S.p.A. reste à la disposition du client pour toute question ou information. De plus amples informations sont disponibles sur le site internet : [www.tognana.com](http://www.tognana.com).

**Estimado Cliente:**

*gracias por elegir nuestra tostadora destinada a tostar el pan para consumo doméstico. Tognana Porcellane S.p.A. declina toda responsabilidad por cualquier daño que pueda derivarse directa o indirectamente a personas, cosas y animales domésticos como consecuencia de la inobservancia de todas las prescripciones indicadas en el "Manual del usuario" relativas a la instalación, uso y mantenimiento del aparato.*

## **SÍMBOLOS EN EL MANUAL/PRODUCTO Y SU SIGNIFICADO**

	Este símbolo indica que se debe leer atentamente este manual antes de utilizar el aparato. Prestar especial atención a las instrucciones de seguridad. Conservar este manual con cuidado, ya que forma parte integrante del producto.
	<b>PELIGRO:</b> la palabra indica un peligro potencial inminente con un alto nivel de riesgo que, si no se evita, tiene una alta probabilidad de causar lesiones graves o la muerte
	<b>ADVERTENCIA:</b> la palabra indica un peligro potencial con un nivel de riesgo medio que, si no se evita, tiene una alta probabilidad de causar lesiones graves o la muerte
	<b>PRECAUCIÓN:</b> la palabra indica un peligro potencial con un nivel de riesgo bajo que, si no se evita, tiene la probabilidad de provocar lesiones leves o moderadas.
	<b>ATENCIÓN - SUPERFICIE CALIENTE - ¡PELIGRO DE QUEMADURAS!</b> : El símbolo indica que la temperatura superficial de la zona sobre la que se aplica puede alcanzar valores peligrosos, por lo que debe evitarse el contacto directo con la piel y tejidos/materiales sensibles al calor.
	<b>Clase I:</b> Este símbolo indica que la protección del aparato no se basa únicamente en el aislamiento principal, sino que requiere una medida de seguridad adicional.
	<b>NOTA IMPORTANTE:</b> las palabras indican información útil para el uso correcto del producto.
	Este símbolo en el producto o en el embalaje indica que el aparato, al final de su vida útil, debe recogerse por separado de otros residuos para su correcto tratamiento y reciclado.
	Este símbolo indica que el aparato cumple los requisitos de seguridad de los reglamentos/directivas de la Comunidad Europea.
	Este símbolo indica que los MOCA (materiales y artículos en contacto con alimentos) son aptos para el contacto con alimentos.

## **SEGURIDAD DEL PRODUCTO**



### **NOTAS IMPORTANTES SOBRE EL USO CORRECTO**

1. Este aparato está destinado exclusivamente para tostar el pan para consumo doméstico.
2. Este aparato está destinado al uso doméstico y a aplicaciones similares, como:
  - \*zonas de cocina del personal de tiendas y/u oficinas;
  - \*agroturismos;
  - \*clientes de hoteles, pensiones y otros entornos de tipo residencial;
  - \*ambientes tipo bed and breakfast.
3. Este producto no es un juguete.
4. No dejar ninguna parte del embalaje (bolsas de plástico, espuma de poliestireno, etc.) al alcance de niños o personas incapacitadas, ya que estos objetos son fuentes potenciales de peligro (por ejemplo, riesgo de asfixia).
5. Utilizar el producto solo para el fin para el que fue diseñado. El fabricante no se hace responsable de los daños y heridas causados por un uso incorrecto.
6. Las reparaciones o modificaciones no autorizadas invalidarán la garantía.
7. No utilizar al abierto.
8. No colocar sobre o cerca de una cocina de gas o eléctrica caliente o en un horno caliente.
9. Antes de usar el aparato, colocarlo sobre una superficie sólida, plana, horizontal no inflamable.
10. Para apagar el aparato manualmente, pulsar el botón de apagado.
11. Utilizar únicamente accesorios y piezas de repuesto originales o recomendados por el fabricante.
12. Colocar siempre las rebanadas de pan o los alimentos en las pinzas adecuadas y procure no colocar alimentos demasiado grandes en relación con la capacidad de las ranuras de cocción.



### **PELIGRO**

### **PRODUCTO**

1. Antes de conectar la tostadora a la red eléctrica, comprobar que la tensión indicada en el aparato se corresponde con el de su vivienda. Conectar el aparato a una toma de corriente con una toma de tierra eficaz. El fabricante no puede ser considerado responsable de los

accidentes causados por la falta de conexión a tierra del sistema.

2. El aparato puede ser utilizado por niños de al menos 8 años de edad y por personas con capacidades físicas, sensoriales o mentales reducidas, o con falta de experiencia o de los conocimientos necesarios, siempre que estén supervisados o hayan recibido instrucciones relativas al uso seguro del aparato y comprendan los peligros que conlleva. Los niños no deben jugar con el aparato. La limpieza y el mantenimiento que debe realizar el usuario no deben ser realizados por niños sin vigilancia.
3. Vigilar a los niños para que no jueguen con el aparato.
4. No deje el aparato desatendido durante su funcionamiento.
5. No introducir objetos metálicos en las ranuras del aparato.
6. Para evitar cortocircuitos, no introducir alimentos voluminosos o envueltos en aluminio, ni utensilios metálicos.
7. No cocinar, calentar o tostar galletas de arroz, pan ya tostado o productos diferentes del pan.
8. No retire los alimentos de la tostadora mientras la palanca esté bajada.
9. No retire la bandeja recogemigas mientras la tostadora esté enchufada. Desenchúfela de la corriente, espere a que se enfríe y luego retire la bandeja.
10. Los alimentos quemados pueden incendiarse. Por lo tanto, no deje la tostadora encendida sin vigilancia y configure un grado de tostado más bajo en el caso de rebanadas de pan finas o ya tostadas, que pueden quemarse más fácilmente.
11. No recalentar nunca alimentos rellenos, ya que podrían derramarse en el aparato y provocar un incendio.
12. Limpiar la bandeja recogemigas con frecuencia. Las migas acumuladas en la bandeja recogemigas podrían incendiarse si no se vacía periódicamente.
13. La superficie externa podría recalentarse cuando el aparato está en funcionamiento.
14. Desconectar la tostadora de la toma al moverla o cuando no se utilice.
15. Dejar enfriar la tostadora antes de limpiarla.
16. El uso incorrecto del producto puede causar daños o heridas.
17. Para evitar descargas eléctricas, no sumergir el cuerpo del producto en agua u otros líquidos. No tocar el aparato con las manos mojadas o con los pies descalzos.
18. Este aparato no contiene piezas reparables. No intente repararlo usted mismo. Haga que el mantenimiento sea llevado a cabo por un

centro de servicio cualificado, utilizando únicamente piezas de recambio idénticas. Esto garantizará el mantenimiento de la seguridad del producto.

19. No utilizarlo si el aparato se ha caído o ha sufrido algún tipo de daño. No intente repararlo usted mismo. Ponerse en contacto con el distribuidor para la reparación/sustitución, si está en garantía, o con el servicio de atención al cliente.
20. No utilizar el aparato en ambientes con alta temperatura, muy húmedos, mojados o cerca de material inflamable (cortinas, manteles, etc.).
21. No cubrir el aparato mientras esté en uso o cuando esté enchufado aunque no se esté utilizando.
22. Se recomienda no utilizar la tostadora debajo de armarios colgantes.

## **CABLE Y ENCHUFE**

1. El cable de alimentación debe enchufarse a una toma de corriente de CA (corriente doméstica estándar). No utilizar otras tomas eléctricas.
2. En caso de incompatibilidad entre el enchufe y la clavija del aparato, haga sustituir el enchufe por otro de tipo adecuado por personal cualificado. No se recomienda el uso de adaptadores, tomas múltiples, y/o alargadores. En caso de que sea necesario utilizarlos, utilizar únicamente adaptadores y cables alargadores simples o múltiples que cumplan las normas de seguridad vigentes, procurando no superar el límite de potencia marcado en el adaptador y/o el cable alargador.
3. No utilizar el cable de alimentación si está dañado.
4. Para evitar descargas eléctricas, no sumergir el cable de alimentación en agua u otros líquidos.
5. El cable de alimentación debe utilizarse en un lugar seco y limpio. El uso en entornos húmedos o sucios puede provocar riesgo de incendio, descarga eléctrica o electrocución.
6. No tocar el cable o el enchufe de corriente con las manos mojadas.
7. No colgar el cable de la superficie de trabajo.
8. Atención a no tirar o tropezar con el cable de alimentación. Mantener el cable alejado de fuentes de calor, objetos calientes o llamas abiertas.
9. Desconectar el cable de la red eléctrica antes de limpiarlo y cuando no se utilice. Para desconectar el aparato, apagarlo y desenchufarlo de la toma de corriente. No tirar el cable, sujetar el enchufe.
10. Conectar siempre primero el enchufe al aparato y, después, enchufar el cable a la toma de corriente. Asegurarse de que el cable esté

completamente extendido.

11. El cable no debe retorcerse ni enrollarse alrededor del aparato.
12. No utilizar el aparato si el cable de alimentación está dañado. No intente repararlo usted mismo. Ponerse en contacto con el distribuidor para la reparación/sustitución, si está en garantía, o con el servicio de atención al cliente.
13. No utilizar alargadores, regletas o dispositivos con temporizador.



## **¡PELIGRO QUEMADURAS!**

1. Este aparato está equipado con elementos calefactores y puede alcanzar altas temperaturas incluso en superficies no directamente implicadas en su funcionamiento. Por lo tanto, este aparato debe utilizarse con PRECAUCIÓN.
2. No tocar las partes calientes del aparato para evitar quemaduras (la parte metálica de las pinzas, las celdas de cocción, las partes en contacto con las rejillas en metal). Utilizar las asas de las pinzas o los botones correspondientes.
3. Este aparato puede desprender calor, vapor o condensación durante y después de su funcionamiento. Las manos y la cara deben mantenerse a una distancia prudencial.

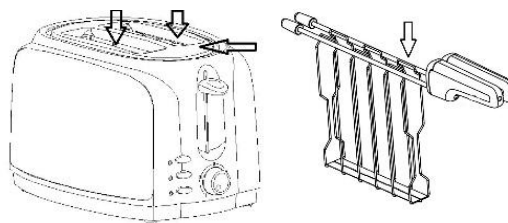

## **CONFORMIDAD DEL PRODUCTO**

*El fabricante Tognana Porcellane S.p.A. Declara que el producto Tostadora con pinzas Mod. Iridea cumple con:*

- *la Directiva 2014/30/UE del Parlamento Europeo y del Consejo, del 26 de febrero de 2014, relativa a la armonización de las legislaciones de los Estados miembros en materia de compatibilidad electromagnética;*
- *la Directiva 2014/35/UE del Parlamento Europeo y del Consejo, de 26 de febrero de 2014, relativa a la aproximación de las legislaciones de los Estados miembros sobre la comercialización de material eléctrico destinado a utilizarse con determinados límites de tensión;*
- *la Directiva 2009/125/CE del Parlamento Europeo y del Consejo, del 21 de octubre de 2009, por la que se insta un marco para el establecimiento de requisitos de diseño ecológico aplicables a los productos relacionados con la energía;*
- *la Directiva 2011/65/UE del Parlamento Europeo y del Consejo, de 8 de junio de 2011, y a la posterior Directiva Delegada 2015/863 de la Comisión sobre restricciones a la utilización de determinadas sustancias peligrosas en aparatos eléctricos y electrónicos.*

## DATOS TÉCNICOS

- Potencia: 600-700W
- Tensión de entrada: 220-240Vac ~ 50-60Hz; 16A
- Tamaños: 32.5 x 17 x 20 cm
- Peso neto: 980 g

## **CONSUMO DE ENERGÍA**

Información del producto sobre el consumo de energía y el tiempo máximo para alcanzar el modo de apagado aplicable.

<b>Modo apagado</b>	<b>0.00 W</b>
<b>Tiempo máximo necesario para que el aparato alcance automáticamente el modo o la condición de bajo consumo aplicable.</b>	<b>&lt;1 minuto</b>

## COMPONENTES

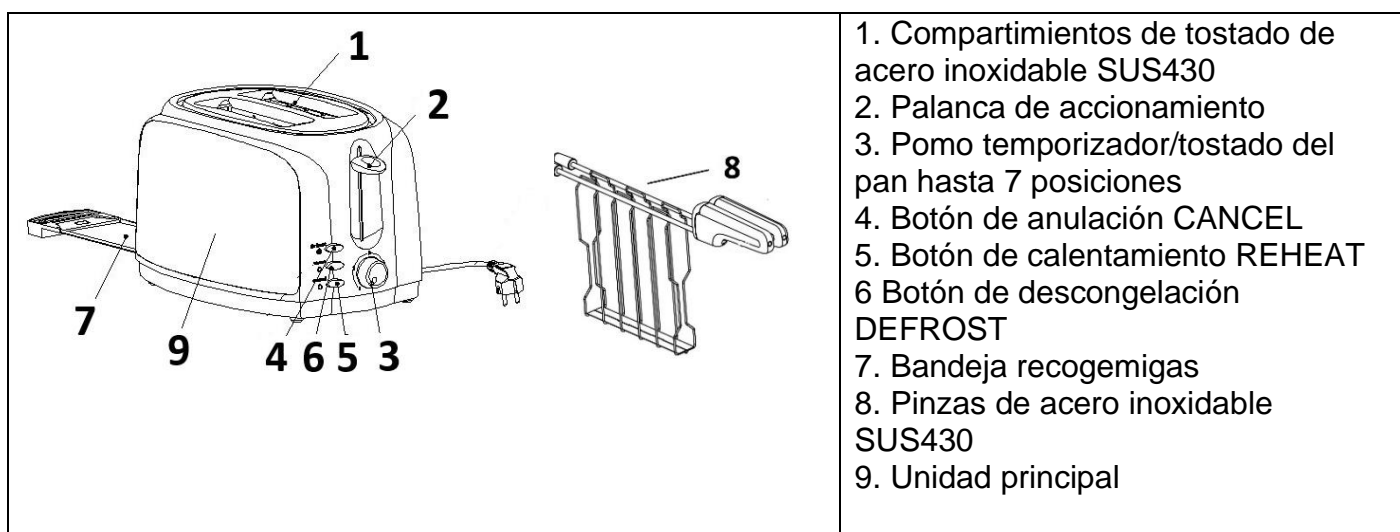

## ANTES DEL PRIMER USO

1. Desembalar los distintos componentes, asegurarse de su integridad y de que estén completos, y retirar con cuidado las eventuales protecciones y etiquetas. El paquete contiene:
  - 1 Tostadora
  - 2 Pinzas
  - N. 1 Manual de usuario
2. Asegurarse de que todas las piezas estén correctamente ensambladas y en su sitio antes de usarlas.
3. Si se está usando la tostadora por primera vez, se recomienda lavar todas las partes removibles que estarán en contacto con los alimentos siguiendo las indicaciones del párrafo "Limpieza y Mantenimiento".

## TECLAS DE FUNCIÓN

**CANCEL:** Botón Anular

Pulsar el botón CANCEL para interrumpir el tostado el cualquier momento.

**REHEAT:** Botón de calentamiento

Pulsar el botón REHEAT para tostar el pan caliente después de haber bajado la palanca de accionamiento.

**DEFROST:** Botón de descongelación:

Pulsar el botón DEFROST para tostar el pan congelado después de haber bajado la palanca de accionamiento.

## FUNCIONAMIENTO

 **NOTA IMPORTANTE:** Hacer funcionar vacía en el primer uso para dispersar los humos y el típico olor de nuevo.

1. Colocar la tostadora en una superficie plana, estable horizontal y no inflamable.
2. La mayoría del pan se puede tostar. Sin embargo, la rebanada no debe ser demasiado gruesa para que no se atasque en el compartimento de tostado y tocar las paredes interiores.
3. Después de colocar los alimentos en las pinzas, introducirlos en el interior de los compartimentos y seleccionar el nivel de tostado deseado (tiempo de tostado) con el mando de tostado, teniendo en cuenta que en la posición 1 el aparato se apaga al cabo de 1 minuto, aumentando el tiempo en 15 segundos con cada posición sucesiva hasta la posición 7 donde alcanza un tiempo de unos 2 minutos y medio.

El tiempo de cocción depende del espesor, del tipo de pan y del nivel de cocción deseado.

4. Presionar hacia abajo la palanca de accionamiento hasta que se bloquee.
5. Al final del tiempo configurado, la palanca de accionamiento regresará a la posición original y el aparato se apagará automáticamente.
6. Si se desea calentar alimentos congelados, pulsar el botón DEFROST después de haber bajado la palanca de accionamiento. En este caso el tiempo de cocción configurado aumenta en un 20%.
7. Si en cambio, solo se desea calentar, pulsar el botón REHEAT después de haber bajado la palanca. En este caso el tiempo de cocción está fijo y corresponde a unos 25 segundos.
8. Pulsar el botón CANCEL si se desea interrumpir el funcionamiento del aparato.
9. Ahora es posible retirar los alimentos agarrando las asas de las pinzas.



**ATENCIÓN – ¡SUPERFICIE CALIENTE!** La superficie de la parrilla y las ranuras de tostado se calientan mucho, retirar el pan tostado con cuidado de no quemarse.

10. Si se desea realizar una nueva cocción, dejar enfriar el aparato durante aproximadamente un minuto.

## **CONSEJOS ÚTILES**

1. El pan tostado puede estar muy caliente. Manipular con cuidado.
2. Desconectar el cable y mover la palanca de accionamiento hacia arriba y hacia abajo varias veces para levantar el pan "atascado".
3. No hacer funcionar el aparato vacío (sin rebanadas de pan), excepto en el primer uso cuando sea nuevo.
4. No utilizar rebanadas de pan muy finas o rotas.
5. No introducir alimentos que puedan gotear durante la cocción, ya que pueden provocar incendios, además de dificultar la limpieza.
6. Es importante limpiar la bandeja recogemigas antes de cada uso.
7. Utilizando la tostadora con un grado de tostado bajo, el relleno final puede salir tibio. En este caso, dejar los alimentos dentro de la ranura de cocción durante 1-2 minutos después del tostado.
8. Para obtener mejores resultados, recomendamos dejar los alimentos a temperatura ambiente durante 2-3 minutos antes de usarlos.
9. No introducir (forzando) alimentos demasiado grandes.
10. No introducir las manos, tenedores u otros utensilios en el interior de la tostadora para extraer el pan, ya que podría dañar las resistencias del aparato. Desconectar el enchufe, colocarlo boca abajo y sacudirlo suavemente para eliminar los restos de comida pegados.

## **LIMPIEZA Y MANTENIMIENTO**

Antes de la limpieza, desenchufar siempre la tostadora de la toma de corriente y dejar que se enfríe completamente.

### **1. Limpieza del exterior de la tostadora**

Limpiar la parte externa de la tostadora con un paño suave ligeramente humedecido o una esponja y secarla con un paño.

 **PELIGRO! NO METER EN EL LAVAVAJILLAS NI SUMERGIR EN LÍQUIDOS.**

### **2. Limpiar las pinzas**

Limpiar las pinzas con agua y detergente o en el lavavajillas sin superar la temperatura de 55 °C.

### **3. Limpiar la bandeja recogemigas**

Vaciar frecuentemente la bandeja recogemigas y limpiarla con agua y detergente.

## **NOTAS IMPORTANTES :**

1. No usar detergentes químicos, lana de acero o detergentes abrasivos para la limpieza.
2. Las migas acumuladas en la bandeja recogemigas podrían incendiarse si no se vacía periódicamente.

### **4. Almacenamiento**

Dejar que el aparato se enfríe completamente antes de guardarlo o de enrollar el cable de alimentación. Cuando no se utiliza el aparato, el cable de alimentación puede rebobinarse en el compartimento para cables situado debajo del mismo.

Comprobar que no haya residuos de pan dentro del aparato.

Asegurarse de que todas las piezas estén limpias y secas antes de guardarlas.

No guardar nunca el aparato cuando aún esté húmedo.

Se recomienda conservar el aparato en un lugar seco, limpio y lejos de humedad y polvo.

## **SOLUCIÓN DE LOS PROBLEMAS**

<b>PROBLEMA</b>	<b>SOLUCIÓN</b>
La tostadora no funciona	Controlar que el enchufe del aparato está correctamente insertado en la toma de corriente.
El pan está bloqueado en la tostadora	Desconectar la tostadora y dejarla enfriar. Quitar con cuidado la rebanada o las rebanadas de la tostadora. Si es necesario, colocar la tostadora boca abajo sobre el fregadero y sacudirla suavemente para quitar el pan pegado. No utilizar objetos metálicos para quitar el pan. No tocar las partes metálicas dentro de la tostadora. Si el pan se atascó porque era demasiado grueso, cortarlo en rebanadas más finas o retirar parte del contenido.
La rebanada tostada está demasiado oscura o demasiado clara.	El nivel de tostado seleccionado es demasiado alto o demasiado bajo. Seleccionar una configuración diferente.
La tostadora emite humo	El nivel de tostado seleccionado es demasiado elevado para el tipo de pan tostado. Pulsar el botón CANCEL para interrumpir el ciclo de tostado. Asegurarse de que la bandeja recogemigas esté limpia y no tenga migas. Desconectar el aparato, colocarlo boca abajo en el fregadero y sacudirlo suavemente para quitar eventuales migas residuales.
El problema no se resuelve.	Consultar con el vendedor o el servicio al cliente.

## INFORMACIÓN SOBRE LA ELIMINACIÓN

### PRODUCTO



De conformidad con el Art. 26 del Decreto Legislativo 14 de marzo de 2014, N.º 49 "Aplicación de la Directiva 2012/19/UE sobre residuos de aparatos eléctricos y electrónicos (RAEE)", la presencia del símbolo del contenedor con ruedas tachado indica que este aparato no debe considerarse como residuo urbano: por lo tanto, su eliminación debe realizarse mediante recogida selectiva. La eliminación llevada a cabo de forma no diferenciada puede ser potencialmente perjudicial para el medio ambiente y la salud. Este producto puede ser devuelto al distribuidor al comprar un nuevo aparato.

La eliminación inadecuada del equipo constituye una conducta fraudulenta y está sujeta a sanciones por parte de la Autoridad de Seguridad Pública. Para más información es posible dirigirse a la administración local competente en materia ambiental.

### EMBALAJE

Para obtener información sobre cómo desechar correctamente el embalaje que protege este producto y sus piezas y/o accesorios, siga las instrucciones del embalaje.

## GARANTÍA DE PEQUEÑOS ELECTRODOMÉSTICOS DE LA MARCA "TOGNANA"

La empresa **Tognana Porcellane S.p.A.** agradece a sus clientes su elección y garantiza que sus equipos son el resultado de las últimas tecnologías e investigaciones.

Esta garantía se aplica únicamente a los pequeños electrodomésticos identificados con la marca "Tognana" y es válida como garantía convencional de conformidad con el art. 135-quinquies del Código de Consumo italiano (Decreto Legislativo 6 de septiembre de 2005, núm. 206). Esta garantía no afecta en modo alguno a los derechos expresamente previstos a favor del consumidor por la normativa sobre la venta de bienes muebles de consumo, italiana o del país de residencia del consumidor: por lo tanto, el consumidor siempre podrá hacer valer sus derechos frente al minorista al que ha comprado el aparato, en las condiciones y en los términos previstos por dicha normativa.

En virtud de esta garantía, el aparato está cubierto por la garantía convencional durante un período de **dos años** a partir de la fecha de compra por parte del primer usuario.

Corresponde al consumidor - a través de un documento de entrega emitido por el minorista (o por la propia Tognana Porcellane S.p.A., en el caso de compra realizada por el consumidor directamente en la tienda en línea de esta) o de otro documento probatorio (por ejemplo, recibo fiscal, recibo de caja o similar, orden de compra, etc.), que indique el nombre del minorista y la fecha en que se realizó la venta - demostrar que esta garantía sigue siendo válida en el momento de la presentación de la reclamación por defecto del aparato.

En caso de defecto del aparato, en virtud de esta garantía, el consumidor podrá poner de relieve dicho defecto poniéndose en contacto con el distribuidor del aparato o poniéndose en contacto directamente con Tognana Porcellane S.p.A. en la dirección de correo electrónico **support@tognana.com**, o en el número de teléfono **+39 0422 6721**.

Tognana Porcellane S.p.A. garantiza la **reparación** o **sustitución gratuita** del aparato y/o de sus componentes que presenten defectos por causas comprobadas de fabricación y/o funcionamientos anómalos, directamente o a través de centros de asistencia autorizados (compruebe los posibles contactos en el sitio web de Tognana Porcellane S.p.A.: [www.tognana.com](http://www.tognana.com)). Tognana Porcellane S.p.A. se reserva el derecho de efectuar la sustitución integral del aparato, si la reparabilidad resultara imposible o demasiado costosa, por otro aparato igual o similar (o que presente características funcionales y estéticas análogas a las del aparato adquirido), sin que el consumidor pueda, en este segundo supuesto, impugnar la elección realizada por Tognana Porcellane S.p.A.

El consumidor, en la presentación de la reclamación, además de especificar el defecto encontrado, proporcionando también documentación fotográfica, si es indispensable para la comprobación del defecto del aparato, deberá comunicar sus datos personales - nombre y apellidos, dirección de residencia, correo electrónico y número de teléfono - para cada contacto posterior. Para el éxito de la sustitución o reparación del aparato, el consumidor deberá seguir las instrucciones proporcionadas al respecto por los empleados de Tognana Porcellane S.p.A. o del centro de asistencia encargado.

Todos los costes de reparación y entrega del aparato de sustitución o de componentes sin defectos correrán en su totalidad a cargo de Tognana Porcellane S.p.A., que también asumirá los costes de devolución del aparato o componente defectuoso, si así lo solicita expresamente el consumidor.

Cabe señalar que, después de la sustitución o reparación del aparato, la vigencia de esta garantía sigue siendo la de la primera compra: por lo tanto, el servicio realizado en virtud de la garantía no prolonga el período de su validez.

A efectos de la eficacia de esta garantía, se especifica que: el aparato ha sido diseñado y fabricado para un **uso exclusivamente doméstico**, lo que anula cualquier otro uso diferente de la presente garantía. Además, el

aparato nunca se considerará defectuoso si debe adaptarse o modificarse para cumplir con las normas de seguridad y/o técnicas nacionales o locales vigentes en el país del consumidor, si está fuera de la Unión Europea.

En cualquier caso, **esta garantía no cubre:**

- las piezas sujetas a desgaste o deterioro, ni las que requieren una sustitución y/o mantenimiento periódico;
- negligencia o descuido en el uso del aparato (por ejemplo, incumplimiento de las instrucciones para el funcionamiento del aparato);
- el uso profesional del aparato;
- los defectos debidos a una instalación, configuración y actualización incorrectas del software/BIOS/firmware no realizadas por personal autorizado de Tognana Porcellane S.p.A.;
- reparaciones o intervenciones realizadas por personal no autorizado por Tognana Porcellane S.p.A.;
- manipulaciones de componentes del aparato o, en su caso, del software;
- otras circunstancias que, en cualquier caso, no pueden atribuirse a defectos de fabricación del aparato.









Tognana Porcellane S.p.A. declina toda responsabilidad por eventuales daños que puedan, directa o indirectamente, derivarse a personas, cosas y animales domésticos como consecuencia del incumplimiento de todas las prescripciones indicadas en el correspondiente manual de instrucciones y relativas especialmente a las advertencias en materia de instalación, uso y mantenimiento del aparato.



Se excluyen otras reclamaciones, en particular si están relacionadas con reclamaciones de indemnización, a menos que la responsabilidad se derive de disposiciones legales expresas. Al final del período de validez de esta garantía, o para bienes que no estén cubiertos por la misma, Tognana Porcellane S.p.A. queda a disposición del cliente para cualquier pregunta o información. Más información está disponible en el sitio web: [www.tognana.com](http://www.tognana.com).

Lieber Kunde,

Vielen Dank, dass Sie sich für unseren Toaster entschieden haben, der zum Toasten von Brot für den häuslichen Verzehr bestimmt ist. Tognana Porcellane S.p.A. lehnt Haftung für direkte oder indirekte Personen-, Sach- und Haustierschäden ab, die auf die Nichtbeachtung aller in der entsprechenden „Bedienungsanleitung“ angegebenen Anweisungen zur Installation, Verwendung und Wartung des Geräts zurückzuführen sind.

## **IM HANDBUCH/AM PRODUKT VORHANDENE SYMBOLE UND IHRE BEDEUTUNG**

	Dieses Symbol weist darauf hin, dass dieses Handbuch vor Gebrauch sorgfältig gelesen werden muss. Beachten Sie insbesondere die Sicherheitshinweise. Bewahren Sie dieses Handbuch sorgfältig auf, da es ein wesentlicher Bestandteil des Produkts ist.
	<b>GEFAHR:</b> Das Wort weist auf eine unmittelbar bevorstehende potenzielle Gefahr mit einem hohen Risikograd hin, die, wenn sie nicht vermieden wird, mit hoher Wahrscheinlichkeit zu schweren Verletzungen oder zum Tod führen kann
	<b>WARNUNG:</b> Das Wort weist auf eine potenzielle Gefahr mit mittlerem Risikograd hin, die, wenn sie nicht vermieden wird, mit hoher Wahrscheinlichkeit zu schweren Verletzungen oder zum Tod führen kann
	<b>VORSICHT:</b> Dieses Wort weist auf eine potenzielle Gefahr mit geringem Risikograd hin, die, wenn sie nicht vermieden wird, zu leichten oder mittelschweren Verletzungen führen kann.
	<b>ACHTUNG - HEISSE OBERFLÄCHE - GEFAHR VON VERBRENNUNGEN!:</b> Das Symbol gibt an, dass die Oberflächentemperatur des Anwendungsbereichs gefährliche Werte erreichen kann und aus diesem Grund der direkte Kontakt mit der Haut und mit hitzeempfindlichen Stoffen/Materialien vermieden werden muss.
	<b>Klasse I:</b> dieses Symbol gibt an, dass der Schutz des Geräts nicht allein auf der Hauptisolierung beruht, sondern eine zusätzliche Sicherheitsmaßnahme erfordert.
	<b>WICHTIGER HINWEIS:</b> Diese Wörter weisen auf nützliche Informationen für den korrekten Gebrauch des Produkts hin.
	Dieses Symbol auf dem Produkt oder der Verpackung weist darauf hin, dass das Gerät am Ende seiner Nutzungsdauer getrennt von anderen Abfällen gesammelt werden muss, um eine ordnungsgemäße Behandlung und Wiederverwertung zu ermöglichen.

	<p>Dieses Symbol weist darauf hin, dass das Gerät den Sicherheitsanforderungen entspricht, die von den Vorschriften/Richtlinien der Europäischen Gemeinschaft festgelegt wurden.</p>
	<p>Dieses Symbol weist darauf hin, dass die Materialien und Gegenstände für den Kontakt mit Materialien geeignet sind.</p>

## SICHERHEIT DES PRODUKTS



### **WICHTIGE HINWEISE FÜR EINEN KORREKTEN GEBRAUCH**

1. Dieses Gerät ist ausschließlich zum Toasten von Brot für den häuslichen Verzehr bestimmt.
2. Dieses Gerät ist für den Hausgebrauch und ähnliche Anwendungen wie z.B.:
  - \*Küchenbereiche für Mitarbeiter in Geschäften und/oder Büros;
  - \*Ferienhöfe;
  - \*Kunden von Hotels, Pensionen und anderen Wohnumgebungen;
  - \*Bed & Breakfast-ähnliche Umgebungen.
3. Dieses Produkt ist kein Spielzeug.
4. Lassen Sie Teile der Verpackung (Plastiktüten, Polystyrolschaum usw.) nicht in der Reichweite von Kindern oder nicht selbstständigen Personen liegen, da diese Gegenstände potenzielle Gefahrenquellen (z. B. Erstickungsgefahr) darstellen.
5. Verwenden Sie das Produkt nur für den Zweck, für den es entwickelt wurde. Der Hersteller haftet nicht für Schäden oder Verletzungen, die durch unsachgemäßen Gebrauch entstehen.
6. Unerlaubte Reparaturen oder Änderungen führen zum Erlöschen der Garantie.
7. Nicht im Freien verwenden.
8. Stellen Sie das Gerät nicht auf oder in die Nähe von heißen Gas- oder Elektrobrennern oder in einen heißen Ofen.
9. Stellen Sie das Gerät vor dem Gebrauch auf eine feste, flache, horizontale, nicht entflammbare Oberfläche.
10. Um das Gerät manuell abzuschalten, die Ausschalttaste drücken.
11. Verwenden Sie nur Original-Zubehör und -Ersatzteile oder die vom Hersteller empfohlenen.
12. Legen Sie die Brotscheibe oder Lebensmittel immer in die spezielle Zange und achten Sie darauf, dass Sie keine Speisen einführen, die im Verhältnis zum Fassungsvermögen der Garschlitze zu groß sind.



## PRODUKT

1. Bevor Sie den Toaster an das Stromnetz anschließen, prüfen Sie, ob die auf dem Gerät angegebene Spannung mit der Spannung in Ihrem Zuhause übereinstimmt.  
Schließen Sie das Gerät an eine Steckdose an, die über einen wirksamen Erdungsanschluss verfügt. Der Hersteller übernimmt keine Haftung für Unfälle, die durch eine fehlerhafte Erdung der Anlage verursacht werden.
2. Das Gerät kann von Kindern ab 8 Jahren und von Personen mit beeinträchtigten körperlichen, geistigen Fähigkeiten bzw. eingeschränkter Wahrnehmung oder von Personen ohne Erfahrung oder erforderlicher Kenntnis verwendet werden, sofern sie beaufsichtigt oder bezüglich der sicheren Verwendung des Geräts eingewiesen wurden und die damit verbundenen Gefahren verstanden haben. Kinder dürfen nicht mit dem Gerät spielen. Die vom Benutzer auszuführende Reinigung und Wartung darf nicht von Kindern ohne Aufsicht durchgeführt werden.
3. Beaufsichtigen Sie Kinder, damit sie nicht mit dem Gerät spielen.
4. Lassen Sie das Gerät während des Betriebs nicht unbeaufsichtigt.
5. Stecken Sie keine Metallgegenstände in die Schlitze des Geräts.
6. Um Kurzschlüsse zu vermeiden, legen Sie keine großen Lebensmittel oder solche, die in Aluminium eingewickelt sind, oder Metallgegenstände ein.
7. Garen, erhitzen oder tosten Sie keine Reiswaffeln, bereits getoastetes Brot oder andere Produkte als Brot.
8. Entfernen Sie die Lebensmittel nicht aus dem Toaster, solange der Hebel nach unten gedrückt ist.
9. Entfernen Sie das Krümelfach nicht, während der Toaster an das Stromnetz angeschlossen ist. Ziehen Sie den Stecker, lassen Sie das Gerät abkühlen und entfernen Sie dann das Fach.
10. Verbrannte Lebensmittel können Feuer fangen. Lassen Sie den Toaster daher nicht unbeaufsichtigt eingeschaltet und stellen Sie bei dünnen oder bereits gerösteten Brotscheiben, die leichter anbrennen können, eine niedrigere Röststufe ein.
11. Erhitzen Sie niemals gefüllte oder farcierte Lebensmittel, da diese in das Innere des Geräts kommen und möglicherweise einen Brand verursachen könnten.
12. Reinigen Sie häufig die Krümelschale. Krümel, die sich in der

- Krümelschale ansammeln, können Feuer fangen, wenn sie nicht regelmäßig geleert wird.
13. Die Außenseite könnte sich während des Betriebs überhitzen.
  14. Trennen Sie den Toaster von der Steckdose, wenn er verstellt wird oder wenn er nicht verwendet wird.
  15. Lassen Sie den Toaster abkühlen, bevor Sie ihn reinigen.
  16. Die unsachgemäße Verwendung des Produkts kann zu Schäden oder Verletzungen führen.
  17. Um einen Stromschlag zu vermeiden, tauchen Sie das Produktgehäuse nicht in Wasser oder andere Flüssigkeiten. Berühren Sie das Gerät nicht mit nassen Händen oder nackten Füßen.
  18. Dieses Gerät enthält keine reparaturfähigen Teile. Versuchen Sie nicht, ihn selbst zu reparieren. Lassen Sie das Gerät von einem qualifizierten Kundendienstzentrum warten und verwenden Sie nur identische Ersatzteile. Dadurch wird sichergestellt, dass die Sicherheit des Produkts erhalten bleibt.
  19. Verwenden Sie das Gerät nicht, wenn es heruntergefallen oder in irgendeiner Weise beschädigt wurde. Versuchen Sie nicht, ihn selbst zu reparieren. Wenden Sie sich zwecks Reparatur/Austausch im Garantiefall an den Händler oder an den Kundendienst.
  20. Verwenden Sie das Gerät nicht in Umgebungen mit hoher Temperatur, sehr hoher Luftfeuchtigkeit oder Nässe oder in der Nähe von brennbarem Material (Vorhänge, Tischdecken usw.).
  21. Bedecken Sie das Gerät nicht, während es sich in Betrieb befindet oder wenn es an die Stromsteckdose angeschlossen ist, auch wenn es nicht verwendet wird.
  22. Es wird empfohlen, den Toaster nicht unter Hängeschränken zu verwenden.

## **KABEL UND STECKER**

1. Das Versorgungskabel muss an eine WS-Steckdose (Standard-Haushaltsstrom) angeschlossen werden. Verwenden Sie keine andere Steckdose.
2. Im Falle von Inkompatibilität zwischen der Steckdose und dem Stecker des Geräts lassen Sie die Steckdose von qualifiziertem Personal durch eine andere geeigneten Typs ersetzen. Von der Verwendung von Adaptern, Mehrfachsteckdosen und/oder Verlängerungskabeln wird abgeraten. Wenn deren Einsatz erforderlich ist, verwenden Sie nur einfache oder mehrere Adapter und Verlängerungen, die den aktuellen Sicherheitsstandards

entsprechen, und achten Sie darauf, die auf dem Adapter und/oder der Verlängerung angegebene Leistungsgrenze nicht zu überschreiten.

3. Verwenden Sie das Versorgungskabel nicht, wenn es beschädigt ist.
4. Um Stromschläge zu vermeiden, das Netzkabel nicht in Wasser oder andere Flüssigkeiten tauchen.
5. Das Versorgungskabel muss an einem trockenen und sauberen Ort verwendet werden. Die Verwendung in feuchten oder schmutzigen Umgebungen kann zu Brand- oder Stromschlaggefahr führen.
6. Berühren Sie das Netzkabel oder den Stecker nicht mit nassen Händen.
7. Lassen Sie das Kabel nicht über der Arbeitsfläche pendeln.
8. Achten Sie darauf, dass Sie nicht am Netzkabel ziehen oder darüber stolpern. Halten Sie das Kabel von Wärmequellen, heißen Gegenständen oder offenen Flammen fern.
9. Trennen Sie das Kabel vor der Reinigung und bei Nichtgebrauch vom Stromnetz. Schalten Sie das Gerät aus und ziehen Sie dann den Stecker aus der Steckdose. Ziehen Sie nicht am Kabel, sondern direkt am Stecker.
10. Schließen Sie immer zuerst den Stecker an das Gerät und dann das Kabel an die Steckdose an. Stellen Sie sicher, dass das Kabel vollständig ausgezogen ist.
11. Das Kabel darf nicht verdreht oder um das Gerät gewickelt werden.
12. Verwenden Sie das Gerät nicht, wenn das Versorgungskabel beschädigt ist. Versuchen Sie nicht, ihn selbst zu reparieren. Wenden Sie sich zwecks Reparatur/Austausch im Garantiefall an den Händler oder an den Kundendienst.
13. Verwenden Sie keine Verlängerungskabel, Steckdosenleisten oder Zeitschaltuhren.



### **GEFAHR VON VERBRENNUNGEN!**

1. Dieses Gerät ist mit Heizelementen ausgestattet und kann auch auf Oberflächen, die nicht direkt am Betrieb beteiligt sind, hohe Temperaturen erreichen. Daher ist bei der Verwendung dieses Geräts VORSICHT geboten.

2. Berühren Sie nicht die heißen Teile des Geräts, um Verbrennungen zu vermeiden (der Metallteil der Zangen, die Röstschlitze, die Teile in Kontakt mit den Gittern aus Metall). Verwenden Sie die Griffe oder die entsprechenden Tasten.

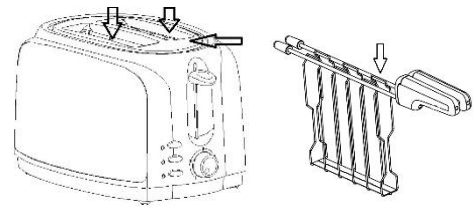

3. Dieses Gerät kann während und nach dem Betrieb Hitze, Dampf oder Kondenswasser abgeben. Die Hände und das Gesicht müssen auf Sicherheitsabstand gehalten werden.

## **PRODUKTKONFORMITÄT**

**Der Hersteller Tognana Porcellane S.p.A. erklärt, dass das Produkt Toaster mit Sandwichzangen Mod. Iridea:**

- **der Richtlinie 2014/30/EU des Europäischen Parlaments und des Rates vom 26. Februar 2014 zur Harmonisierung der Gesetze der Mitgliedstaaten bezüglich der elektromagnetischen Verträglichkeit entspricht;**
- **der Richtlinie 2014/35/EU des Europäischen Parlaments und des Rates vom 26. Februar 2014 zur Harmonisierung der Rechtsvorschriften der Mitgliedstaaten in Bezug auf die Bereitstellung elektrischer Betriebsmittel zur Verwendung innerhalb bestimmter Spannungsgrenzen auf dem Markt entspricht;**
- **der Richtlinie 2009/125/EG des Europäischen Parlaments und des Rates vom 21. Oktober 2009 zur Schaffung eines Rahmens für die Festlegung von Anforderungen an die umweltgerechte Gestaltung energieverbrauchsrelevanter Produkte entspricht;**
- **der Richtlinie 2011/65/EU des Europäischen Parlaments und des Rates vom 8. Juni 2011 und der nachfolgenden Delegierten Richtlinie 2015/863 der Kommission zur Beschränkung der Verwendung bestimmter gefährlicher Stoffe in Elektro- und Elektronikgeräten entspricht.**

## **TECHNISCHE DATEN**

- Leistung: 600-700W
- Eingangsspannung: 220-240Vac ~ 50-60Hz; 16A
- Abmessungen: 32.5 x 17 x 20 cm
- Nettogewicht: 980 g

## **ENERGIEVERBRAUCH**

Produktinformationen zum Stromverbrauch und zur maximalen Zeit bis zum Erreichen des entsprechenden Abschaltmodus.

<b>Aus-Zustand</b>	<b>0.00 W</b>
<b>Maximale Zeit, die erforderlich ist, damit das Gerät automatisch den geltenden Niedrigverbrauchsmodus oder -zustand erreicht.</b>	<b>&lt;1 minute</b>

## KOMPONENTEN

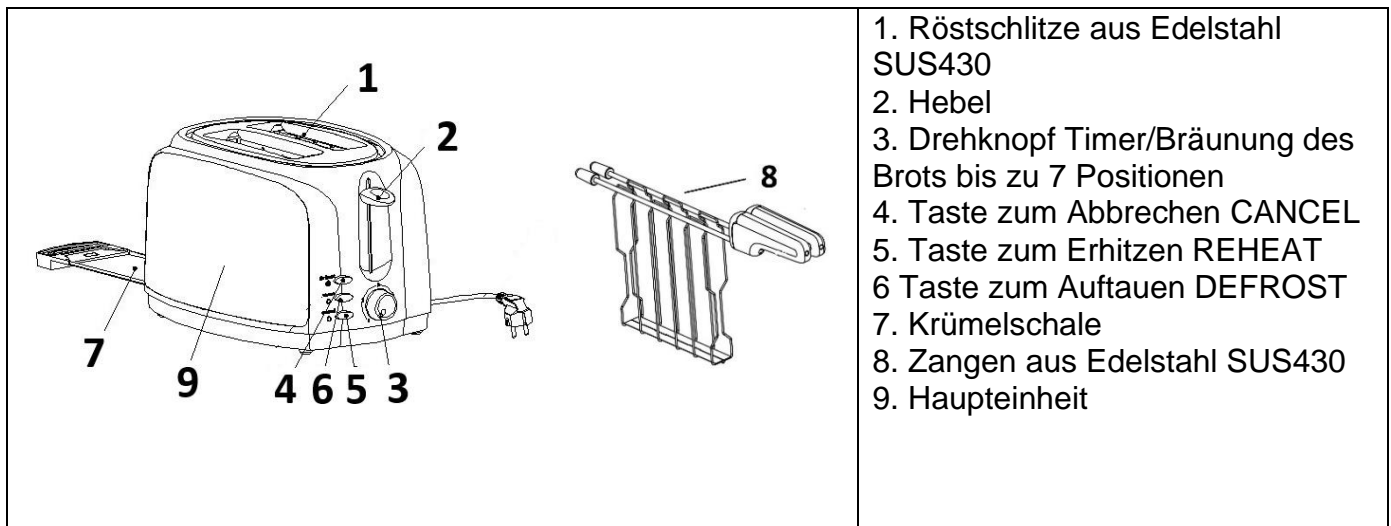

## VOR DER ERSTEN VERWENDUNG

1. Packen Sie die verschiedenen Komponenten aus, vergewissern Sie sich, dass sie unversehrt und vollständig sind, und entfernen Sie vorsichtig alle Schutzhüllen und Etiketten. Das Paket enthält:
  - Nr. 1 Toaster
  - Nr. 2 Zangen
  - Nr. 1 Betriebsanleitung
2. Vergewissern Sie sich vor der Verwendung, dass alle Teile korrekt zusammengesetzt und an ihrem Platz sind.
3. Wenn der Toaster zum ersten Mal verwendet wird, wird empfohlen, alle entfernbarer Teile, die in Kontakt mit Lebensmitteln kommen unter Befolgung der Anweisungen des Absatzes "Reinigung und Wartung" zu waschen.

## FUNKTIONSTASTEN

CANCEL: Taste Abbrechen

Drücken Sie Taste CANCEL, um das Toasten zu jedem beliebigen Zeitpunkt zu unterbrechen.

REHEAT: Taste Erhitzen

Drücken Sie Taste REHEAT, um das warme Brot zu toasten, nachdem der Hebel abgesenkt wurde.

DEFROST: Taste Auftauen:

Drücken Sie Taste DEFROST, um das eingefrorene Brot zu toasten, nachdem der Hebel abgesenkt wurde.

## BETRIEB

 **WICHTIGE ANMERKUNG:** Setzen Sie beim ersten Gebrauch das Gerät leer in betrieb, um Rauchgase und den typischen Geruch von Neuem zu beseitigen.

1. Positionieren Sie den Toaster auf eine ebene, stabile, horizontale und nicht entflammbare Oberfläche.
2. Der Großteil von Brot kann getoastet werden. Jedoch sollte die Scheibe nicht zu dick sein, damit sie nicht im Röstschlitz hängen bleibt und die Innenwände berührt.
3. Nachdem Sie die Lebensmittel in die Zange gelegt haben, positionieren Sie diese in die Röstschlitze und wählen Sie mit dem entsprechenden Drehknopf den gewünschten Bräunungsgrad (Toastzeit). Beachten

Sie dabei, dass sich das Gerät in Position 1 nach 1 Minute ausschaltet und die Zeit um 15 Sekunden bei jeder aufeinanderfolgende Position bis zur Position 7 verlängert, bei der eine Zeit von etwa zweieinhalb Minuten erreicht wird.

Die Garzeit hängt von der Dicke, der Brotsorte und dem gewünschten Gargrad ab.

4. Drücken Sie den Hebel nach unten, bis er einrastet.
5. Nach Ablauf der eingestellten Zeit kehrt der Hebel in seine Ausgangsposition zurück und das Gerät schaltet sich automatisch ab.
6. Wenn man eingefrorene Lebensmittel zu erhitzen wünscht, die Taste DEFROST drücken, nachdem man den Hebel gesenkt hat. In diesem Fall verlängert sich die eingestellte Garzeit um ca. 20 %.
7. Wenn Sie hingegen nur erhitzen möchten, drücken Sie nach dem Absenken des Hebels die Taste REHEAT. In diesem Fall ist die Garzeit fest und beträgt 25 Sekunden.
8. Drücken Sie die Taste CANCEL, wenn Sie den Betrieb des Geräts zu unterbrechen wünschen.
9. Jetzt ist es möglich, die Lebensmittel mit den Griffen der Zangen zu entfernen.



**ACHTUNG – HEISSE OBERFLÄCHE!: Die Oberfläche des Gitters und der Röstschlitze werden sehr heiß, achten Sie beim Entfernen des getoasteten Brots darauf, sich nicht zu verbrennen.**

10. Wenn man ein neues Garen auszuführen wünscht, das Gerät für ungefähr eine Minute abkühlen lassen.

### **HILFREICHE TIPPS**

1. Das getoastete Brot kann sehr heiß sein. Gehen Sie vorsichtig damit um.
2. Trennen Sie das Kabel und bewegen Sie den Hebel einige Male auf und ab, um eventuell "eingeklemmtes" Brot anzuheben.
3. Setzen Sie das Gerät nicht leer (ohne Brotscheiben) in Betrieb, mit Ausnahme der Erstinbetriebnahme.
4. Verwenden Sie keine sehr dünnen oder brüchigen Brotscheiben.
5. Führen Sie keine Lebensmittel ein, die während des Garens tropfen können, da dies zu Bränden führen und die Reinigung erschweren kann.
6. Es ist wichtig, die Krümelschale vor jedem Gebrauch zu reinigen.
7. Wenn der Toaster auf einem niedrigen Bräunungsgrad betrieben wird, kann die Füllung lauwarm sein. Lassen Sie in diesem Fall die Lebensmittel nach dem Toasten noch 1-2 Minuten im Garschlitz.
8. Für optimale Ergebnisse empfehlen wir, die Lebensmittel vor deren Verwendung 2–3 Minuten bei Raumtemperatur stehen zu lassen.
9. Führen Sie zu große Lebensmittel nicht (gewaltsam) ein.
10. Stecken Sie nicht die Hände, Gabeln oder andere Utensilien in den Toaster, um das Brot zu entnehmen, da dies die Heizelemente des Geräts beschädigen könnte. Ziehen Sie den Stecker, drehen Sie das Gerät um und schütteln Sie es leicht, um eventuell eingeklemmte Speisen zu entfernen.

### **REINIGUNG UND WARTUNG**

Trennen Sie den Toaster vor der Reinigung immer von der Stromsteckdose und lassen Sie ihn vollständig abkühlen.

#### **1. Reinigen der Außenseite des Toasters**

Reinigen Sie die Außenseite des Toasters mit einem weichen Tuch oder leicht angefeuchteten Schwamm und trocknen Sie ihn mit einem Tuch ab.



**GEFAHR ! NICHT IN DIE SPÜLMASCHINE GEBEN ODER IN FLÜSSIGKEITEN EINTAUCHEN.**

## 2. Reinigen der Zangen

Reinigen Sie die Zangen mit Wasser und Reinigungsmittel oder im Geschirrspüler bei einer Temperatur bis zu 55 °C.

## 3. Reinigen der Krümelschale

Leeren Sie häufig die Krümelschale und reinigen Sie sie mit Wasser und Reinigungsmittel.

## WICHTIGE ANMERKUNGEN :

1. Verwenden Sie keine Stahlwolle, chemischen oder scheuernden Reinigungsmittel für die Reinigung.
2. Krümel, die sich in der Krümelschale ansammeln, können Feuer fangen, wenn sie nicht regelmäßig geleert wird.

## 4. Aufbewahrung

Lassen Sie das Gerät vollständig abkühlen, bevor Sie es wegstellen oder das Netzkabel aufwickeln. Wenn das Gerät nicht verwendet wird, kann das Netzkabel in der speziellen Aufnahme unter dem Gerät aufgerollt werden.

Prüfen Sie, dass sich im Inneren des Geräts keine Brotreste befinden.

Stellen Sie sicher, dass alle Teile sauber und trocken sind, bevor Sie sie aufbewahren.

Stellen Sie das Gerät niemals weg, wenn es noch nass ist.

Es wird empfohlen, das Gerät an einem trockenen, sauberen Ort fern von Feuchtigkeit und Staub aufzubewahren.

## FEHLERBEHEBUNG

PROBLEM	LÖSUNG
Der Toaster funktioniert nicht	Kontrollieren, ob der Stecker des Geräts korrekt in der Steckdose steckt.
Das Brot ist im Toaster blockiert	Den Toaster vom Stromnetz trennen und abkühlen lassen. Die Scheibe oder Scheiben sorgfältig vom Toaster entfernen. Falls erforderlich, den Toaster über dem Spülbecken umdrehen und vorsichtig schütteln, um das festsitzende Brot zu entfernen. Keine Metallgegenstände verwenden, um das Brot zu entfernen. Die Metallteile im Inneren des Toasters nicht berühren. Wenn das Brot blockiert ist, weil es zu dick ist, dieses in dünnere Scheiben schneiden oder einen Teil des Inhalts entfernen.
Die getoastete Scheibe ist zu dunkel oder zu hell.	Der gewählte Bräunungsgrad ist zu hoch oder zu niedrig. Eine verschiedene Einstellung wählen.
Es kommt Rauch aus dem Toaster	Der gewählte Bräunungsgrad ist zu hoch für den Typ von getoastetem Brot. Die Taste CANCEL drücken, um den Toastzyklus zu unterbrechen. Sicherstellen, dass die Krümelschale sauber und frei von Krümeln ist. Das Gerät vom Stromnetz trennen, den Toaster über dem Spülbecken umdrehen und vorsichtig schütteln, um eventuelle restliche Krümel zu entfernen.
Das Problem ist nicht gelöst.	Wenden Sie sich an Ihren Händler oder Ihren kundensupport.

## INFORMATIONEN ZUR ENTSORGUNG

### PRODUKT



Gemäß Art. 26 des italienischen gesetzesvertretenden Dekrets Nr. 49 vom 14. März 2014 „Umsetzung der Richtlinie 2012/19/EU über Elektro- und Elektronik-Altgeräte (WEEE)“ weist das Symbol der durchgestrichenen Mülltonne darauf hin, dass dieses Gerät nicht als Hausmüll zu betrachten ist: Seine Entsorgung muss daher über die getrennte Abfallentsorgung erfolgen. Eine ungetrennte Entsorgung kann die Umwelt und die Gesundheit schädigen. Dieses Produkt kann beim Kauf eines

neuen Geräts an den Händler zurückgegeben werden.

Die unsachgemäße Entsorgung des Geräts stellt ein betrügerisches Verhalten dar und wird von der Behörde für öffentliche Sicherheit geahndet. Für weitere Informationen wenden Sie sich bitte an Ihre örtliche Umweltbehörde.

## **VERPACKUNG**

Befolgen Sie für Informationen zur ordnungsgemäßen Entsorgung der Verpackung, die dieses Produkt und seine Teile und/oder Zubehörteile schützt, die Anweisungen auf der Verpackung.

## **GARANTIE FÜR KLEINGERÄTE DER MARKE „TOGNANA“**

Die Gesellschaft **Tognana Porcellane S.p.A.** dankt ihren Kunden für die Wahl und garantiert, dass ihre Geräte das Ergebnis der neuesten Technologien und Forschungen sind.

Diese Garantie gilt nur für kleine Haushaltsgeräte, die mit der Marke „Tognana“ gekennzeichnet sind, und gilt als konventionelle Garantie gemäß Art. 135-quinquies des italienischen Verbraucherschutzgesetzes (Gesetzesdekret 6. September 2005, Nr. 206). Diese Garantie berührt in keiner Weise die Rechte, die dem Verbraucher ausdrücklich durch die italienischen oder das Wohnsitzland des Verbrauchers Rechtsvorschriften über den Verkauf von beweglichen Verbrauchsgütern gewährt werden: Der Verbraucher kann daher jederzeit seine Rechte gegenüber dem Händler geltend machen, bei dem er das Gerät gekauft hat, und zwar zu den Bedingungen und innerhalb der Fristen, die in diesen Rechtsvorschriften vorgesehen sind.

Im Rahmen dieser Garantie ist das Gerät für die Dauer von **zwei Jahren** ab Kaufdatum durch den Erstbenutzer durch die herkömmliche Garantie abgedeckt.

Es liegt in der Verantwortung des Verbrauchers - durch ein vom Händler ausgestelltes Lieferdokument (oder von Tognana Porcellane S.p.A. im Falle eines Kaufs, den der Verbraucher direkt im Online-Shop des Händlers tätigt) oder durch ein anderes Beweisdokument (z. B. Steuerbeleg, Kassenbono oder ähnliches, Bestellung usw.), das den Namen des Händlers und das Datum des Verkaufs enthält - nachzuweisen, dass diese Garantie zum Zeitpunkt der Einreichung der Mängelrüge des Geräts noch gültig ist.

Im Falle eines Defekts des Geräts im Sinne dieser Garantie kann der Verbraucher diesen Defekt durch Kontaktaufnahme mit dem Händler des Geräts oder durch direkte Kontaktaufnahme mit Tognana Porcellane S.p.A. unter der E-Mail-Adresse **support@tognana.com** oder unter der Telefonnummer **+39 0422 6721** anzeigen.

Tognana Porcellane S.p.A. garantiert die kostenlose **Reparatur** oder den **Austausch** des Geräts und/oder seiner Komponenten, die Defekte aufgrund festgestellter Herstellungs- und/oder Funktionsstörungen aufweisen, direkt oder über Partner-Servicezentren (überprüfen Sie die eventuellen Kontakte auf der Website von Tognana Porcellane S.p.A.: [www.tognana.com](http://www.tognana.com)). Tognana Porcellane S.p.A. behält sich das Recht vor, das Gerät, wenn eine Reparatur unmöglich oder zu kostspielig ist, vollständig durch ein anderes identisches oder ähnliches Gerät (oder durch eines mit ähnlichen funktionellen und ästhetischen Eigenschaften wie das gekaufte Gerät) zu ersetzen, ohne dass der Verbraucher im zweiten Fall die Möglichkeit hat, die von Tognana Porcellane S.p.A. getroffene Wahl anzufechten.

Der Verbraucher muss bei der Einreichung der Reklamation nicht nur den festgestellten Mangel angeben, sondern auch fotografische Unterlagen vorlegen, wenn dies für die Feststellung des Defekts des Geräts unerlässlich ist, sondern auch seine persönlichen Daten (Vor- und Nachname, Wohnadresse, E-Mail-Adresse und Telefonnummer) für jede weitere Kontaktaufnahme mitteilen. Für den erfolgreichen Abschluss des Austauschs oder der Reparatur des Geräts ist der Verbraucher in jedem Fall verpflichtet, die diesbezüglichen Anweisungen des Personals von Tognana Porcellane S.p.A. oder des beauftragten Servicezentrums zu befolgen.

Alle Reparatur- und Lieferkosten für das Ersatzgerät oder fehlerfreie Komponenten werden vollständig von Tognana Porcellane S.p.A. getragen, die auch die Kosten für die Rücksendung des defekten Geräts oder der defekten Komponente trägt, wenn dies ausdrücklich vom Verbraucher verlangt wird.

Es wird darauf hingewiesen, dass nach dem Austausch oder der Reparatur des Geräts die Gültigkeit dieser Garantie die des ersten Kaufs bleibt: Daher verlängert die im Rahmen der Garantie erbrachte Leistung die Gültigkeitsdauer nicht.

Für die Zwecke der Wirksamkeit dieser Garantie wird darauf hingewiesen, dass: das Gerät **ausschließlich für den häuslichen Gebrauch** konzipiert und gebaut wurde, wodurch die vorliegende Garantie für jede andere Verwendung entfällt. Darüber hinaus kann das Gerät niemals als defekt angesehen werden, wenn es angepasst oder modifiziert werden muss, um den nationalen oder lokalen Sicherheits- und/oder technischen Vorschriften zu entsprechen, die im Land des Verbrauchers gelten, wenn es außerhalb der Europäischen Union liegt.

In jedem Fall **deckt diese Garantie nicht:**

- Teile, die Verschleiß oder Abnutzung unterliegen, sowie solche, die regelmäßig ausgetauscht und/oder gewartet werden müssen;
- Fahrlässigkeit oder Nachlässigkeit bei der Verwendung des Geräts (z. B. Nichtbeachtung der Bedienungsanleitung des Geräts);

- die professionelle Nutzung des Gerätes;
- Mängel aufgrund falscher Installation, Konfiguration, Software-/BIOS-/Firmware-Updates, die nicht von autorisiertem Personal von Tognana Porcellane S.p.A. durchgeführt wurden;
- Reparaturen oder Eingriffe durch nicht von Tognana Porcellane S.p.A. autorisiertes Personal;
- Manipulation von Komponenten des Geräts oder gegebenenfalls der Software;
- sonstige Umstände, die jedoch nicht auf Herstellungsfehler des Geräts zurückzuführen sind.

Tognana Porcellane S.p.A. lehnt jede Haftung für Schäden ab, die direkt oder indirekt an Personen, Sachen und Haustieren aufgrund der Nichteinhaltung aller in der entsprechenden Bedienungsanleitung angegebenen Vorschriften und insbesondere der Hinweise zur Installation, Verwendung und Wartung des Geräts entstehen können.









Weitergehende Ansprüche, insbesondere auf Schadensersatzansprüche, sind ausgeschlossen, es sei denn, die Haftung ergibt sich aus ausdrücklicher gesetzlicher Bestimmung. Nach Ablauf der Gültigkeitsdauer dieser Garantie oder für Waren, die nicht durch diese Garantie abgedeckt sind, steht Tognana Porcellane S.p.A. dem Kunden für Fragen oder Informationen zur Verfügung. Weitere Informationen finden Sie auf der Website:

[www.tognana.com](http://www.tognana.com).

Poštovani/a,

zahvaljujemo što ste odabrali naš toster za tostiranje kruha za kućnu upotrebu. Tognana Porcellane S.p.A. odbija svaku odgovornost za sve štete koje mogu izravno ili neizravno nastati na osobama, stvarima i domaćim životinjama nastale ukoliko niste pratili odredbe navedene u „Priručnik za uporabu“ kada se radi o postavljanju, uporabi i održavanju uređaja.

## **SIMBOLI NAZOČNI U PRIRUČNIKU/ NA UREĐAJU I NJIHOVO ZNAČENJE**

	Ovaj simbol označava da je potrebno pažljivo pročitati ovaj priručnik prije uporabe. Obratite posebnu pozornost na sigurnosne informacije. Pažljivo sačuvajte ovaj priručnik kao sastavni dio proizvoda.
	<b>OPASNOST:</b> riječ označava potencijalnu neizbježnu opasnost s visokom razinom rizika koja, ako se ne izbjegne, ima veliku mogućnost da izazove teške ozljede ili smrt
	<b>OBAVIJEST:</b> riječ označava potencijalnu opasnost sa srednjom razinom rizika koja, ako se ne izbjegne, ima visoku mogućnost izazivanja teških ozljeda ili smrti
	<b>POZORNOST:</b> riječ označava potencijalnu opasnost s niskom razinom rizika koja, ako se ne izbjegne, mogla bi dovesti do manjih ili srednjih rizika.
	<b>POZORNOST - VRUĆA POVRŠINA - OPASNOST OD OPEKOTINA!:</b> Simbol označava da površinska temperatura područja na koje se nanosi može doseći opasne vrijednosti i zbog toga se mora izbjegavati izravan kontakt s kožom i tkaninama/materijalima osjetljivim na toplinu.
	Klasa I: ovaj simbol označava da se zaštita opreme ne temelji samo na osnovnoj izolaciji, već zahtijeva dodatne sigurnosne mjere.
	<b>VAŽNA ZABILJEŠKA:</b> ove riječi označavaju korisne informacije za uporabu proizvoda.
	Ovaj simbol koji se nalazi na proizvodu ili na njegovom pakiranju označava da se uređaj, na kraju svog roka trajanja, mora baciti odvojeno od drugog otpada kako bi se omogućio njegov ispravan tretman i recikliranje.
	Ovaj simbol pokazuje da je uređaj sukladan sigurnosnim zahtjevima kojeg predviđaju uredbe/ direktive europske zajednice.
	Ovaj simbol pokazuje da MOCA (materijali i predmeti u kontaktu s hranom) odgovara kontaktu s hranom.

## **SIGURNOST PROIZVODA**



### **VAŽNE OBAVJESTI O ISPRAVNOJ UPORABI**

1. Ovaj uređaj je namijenjen isključivo za tostiranje kruha za domaću potrošnju.
2. Ovaj uređaj je namijenjen za kućnu upotrebu i slične primjene, kao što su:
  - \* kuhinjski prostori za osoblje u trgovinama i/ili uredima;
  - \* u agroturizmu;
  - \* korisnici hotela, pansiona i drugih stambenih okruženja;
  - \* u okruženjima "noćenje i doručak".
3. Ovaj proizvod nije igračka.
4. Ne ostavljajte dijelove ambalaže (plastične vrećice, ekspanzirani polistiren i itd.) u dohvatu djece ili nesamostalnih osoba jer su ti predmeti potencijalni izvori opasnosti (npr. opasnost od gušenja).
5. Koristite proizvod samo u svrhu za koju je dizajniran. Proizvođač nije odgovoran za štetu ili ozljede uzrokovane nepravilnom uporabom.
6. Neovlašteni popravci ili modifikacije poništiti će jamstvo.
7. Nemojte koristiti na otvorenom.
8. Nemojte spajati iznad ili u blizini plinskih peći ili vrućih električnih peći ili u vrućoj peći.
9. Prije uporabe postavite uređaj na čvrstu, ravnu, vodoravnu nezapaljivu površinu.
10. Za ručno isključivanje uređaja pritisnite tipku za isključivanje.
11. Koristite samo izvorne pribor i zamjenske dijelove ili one koje preporuča proizvođač.
12. Uvijek stavite kriške kruha ili hranu u isporučenu hvataljku i pazite da ne umetnete hranu koja je prevelika u odnosu na kapacitet otvora za kuhanje.



### **OPASNOST**

#### **PROIZVOD**

1. Prije priključivanja toster na električnu mrežu provjerite odgovara li napon naveden na aparatu naponu u vašem domu.
2. Priključite uređaj na električnu utičnicu koja ima učinkovito uzemljenje. Proizvođač se ne može smatrati odgovornim za nezgode uzrokovane neuzemljenjem sustava.
3. Uređaj smiju koristiti djeca starija od 8 godina, osobe sa smanjenim fizičkim, slušnim, mentalnim sposobnostima, ili osobe bez potrebnog

znanja ili iskustva, pod uvjetom da su pod nadzorom ili nakon što dobiju upute koje se odnose na sigurnosnu uporabu uređaja i nakon što shvate opasnosti koje su s njim povezane. Djeca se ne smiju igrati s uređajem. Čišćenje i održavanje koje treba obaviti korisnik ne smiju obavljati djeca bez nadzora odraslih.

4. Ne ostavljajte uređaj bez nadzora tijekom rada.
5. Djecu treba nadzirati kako bi se osiguralo da se ne igraju s uređajem.
6. Nemojte umetati metalne predmete u utore uređaja.
7. Kako biste izbjegli kratki spoj, nemojte umetati glomaznu ili u foliju omotanu hranu ili metalno posuđe.
8. Ne uklanjajte hranu iz tostera dok je poluga spuštena.
9. Ne uklanjajte ladicu za mrvice dok je toster priključen na struju. Isključite ga iz napajanja, pričekajte da se ohladi, a zatim uklonite ladicu.
10. Nemojte kuhati, zagrijavati ili tostirati kolače od riže, već tostirani kruh ili druge proizvode osim kruha.
11. Zagorjela hrana može se zapaliti. Stoga ne ostavljajte toster uključen bez nadzora i postavite niži stupanj tostiranja za tanke kriške kruha ili već prepečenog kruha koji lakše može zagorjeti.
12. Nikada nemojte zagrijavati punjene namirnice koje bi mogle iscuriti unutar uređaja i uzrokovati moguće požare.
13. Često čistite ladicu za mrvice. Mrvice koje se nakupe u ladici za mrvice mogu se zapaliti ako se povremeno ne isprazni.
14. Vanjska površina može postati vruća dok uređaj radi.
15. Isključite toster iz struje kada se krećete i kada se ne koristi.
16. Ostavite toster da se ohladi prije čišćenja.
17. Nepravilna uporaba proizvoda može uzrokovati štete ili ozljede.
18. Kako biste izbjegli strujni udar nemojte tijelo proizvoda namakati u vodu niti druge tekućine. Ne dirajte uređaj mokrim rukama ili bosim nogama.
19. Ovaj uređaj ne sadrži dijelove koji se mogu servisirati. Ne pokušavajte ga sami popraviti. Neka održavanje obavlja kvalificirani servisni centar koristeći samo identične rezervne dijelove. Ovo će jamčiti održavanje sigurnosti proizvoda.
20. Nemojte koristiti ako je uređaj pao ili je oštećen na neki drugi način. Ne pokušavajte sami popraviti. Kontaktirajte prodavača za popravku/zamjenu ako je u tijeku jamstveni rok ili pomoć za klijente.
21. Nemojte koristiti uređaj na visokoj temperaturi, vrlo vlažnom, mokrom okruženju ili u blizini zapaljivog materijala (zavjese, stolnjaci, itd.).
22. Ne pokrivajte uređaj dok je u upotrebi ili kada je priključen na struju

čak i ako nije u upotrebi.

23. Ne preporuča se da toster koristite ispod zidnih ormarića.

## **KABEL I UTIKAČ**

1. Kabel za napajanje mora biti spojen na AC utičnicu (standardna kućna struja). Nemojte koristiti druge električne utičnice.
2. U slučaju nekompatibilnosti između utičnice i utikača na aparatu, kvalificirani stručnjak mora zamijeniti utičnicu drugom odgovarajućega tipa. Ne preporučuje se uporaba adaptera, višestrukih utičnica i/ili produžnih kabela. Ako je njihova uporaba nužna, koristite samo jednostavne ili višestruke adaptere i produžetke koji su u skladu s trenutnim sigurnosnim standardima, pazeći da ne prekoračite ograničenje snage označeno na adapteru i/ili produžetku.
3. Nemojte koristiti kabel za napajanje ako je oštećen.
4. Kako biste izbjegli strujni udar, ne uranjajte kabel za napajanje u vodu ili druge tekućine.
5. Kabel za napajanje mora se koristiti na suhom i čistom mjestu. Uporaba u vlažnom ili prljavom okolišu može dovesti do nesreća, strujnih udara ili eksplozija.
6. Ne dirajte kabel za napajanje ili utikač mokrim rukama.
7. Ne dopustite da kabel visi preko radnog stola.
8. Pazite da ne povučete kabel za napajanje ili se ne spotaknete o njega. Držite kabel dalje od izvora topline, vrućih predmeta ili otvorenog plamena.
9. Isključite kabel iz električne mreže prije čišćenja i kada se ne koristi. Za odspajanje ugasite uređaj a zatim izvadite utikač iz utičnice. Nemojte povlačiti za kabel već uzmite utikač u ruku.
10. Uveijk najprije uključite utikač u uređaj a zatim spojite kabel na zidnu utičnicu. Provjerite je li kabel potpuno rastegnut.
11. Kabel ne smije biti uvrnut ili omotan oko uređaja.
12. Nemojte koristiti uređaj ako je kabel za napajanje oštećen. Ne pokušavajte sami popraviti. Kontaktirajte prodavača za popravku/zamjenu ako je u tijeku jamstveni rok ili pomoć za klijente.
13. Nemojte koristiti produžne kabele, razdjelnike ili uređaje mjerače vremena.



### **OPASNOST OD OPEKOTINA!**

1. Ovaj uređaj ima grijaće elemente i može doseći visoke temperature čak i na površinama koje nisu izravno uključene u njegov rad, stoga

ga treba koristiti s OPREZOM.

2. Nemojte dodirivati vruće dijelove uređaja kako biste izbjegli opekline (metalni dio hvataljki, ćelije za kuhanje, dijelovi u kontaktu s metalnim rešetkama). Koristite drške hvataljki ili odgovarajuće gumbe.

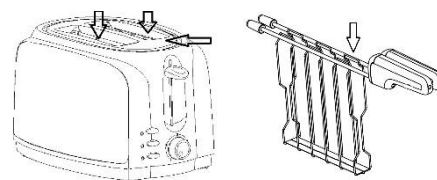

3. Ovaj uređaj može ispuštati toplinu, paru ili kondenzaciju tijekom i nakon rada. Držite ruke i lice dalje od uređaja.

## **SUKLADNOST PROIZVODA**

Proizvođač Tognana Porcellane S.p.A. izjavljuje da je proizvod Toster s hvataljkama Mod. Iridea u skladu:

- s Direktivom 2014/30/EU Europskog parlamenta i Vijeća od 26. veljače 2014. o usklađivanju zakona država članica koji se odnose na elektromagnetsku kompatibilnost.
- s Direktivom 2014/35/EU Europskog parlamenta i Vijeća od 26. veljače 2014. o usklađivanju zakona država članica koji se odnose na stavljanje na raspolaganje na tržištu električne opreme namijenjene uporabi unutar određenog napona granice.
- s Direktivom 2009/125/EZ Europskog parlamenta i Vijeća od 21. listopada 2009., koja se odnosi na uspostavu okvira za razvoj specifikacija za eko-dizajn proizvoda povezanih s energijom
- s Direktivom 2011/65/EU Europskog parlamenta i Vijeća od 8. lipnja 2011. i naknadnom Delegiranom Direktivom Komisije 2015/863 o ograničenju uporabe određenih opasnih tvari u električnoj i elektroničkoj opremi.

## **TEHNIČKI PODACI**

- Snaga: 600-700 W
- Ulazni napon: 220-240 Vac ~ 50-60 Hz; 16 A
- Dimenzije: 32.5 x 17 x 20 cm
- Neto težina: 980 g

## **POTROŠNJA ENERGIJE**

Informacije o proizvodu za potrošnju energije i maksimalno vrijeme za postizanje primjenjivog načina isključivanja.

<b>Isključeno</b>	<b>0.00 W</b>
<b>Maksimalno vrijeme potrebno da uređaj automatski prijeđe u primjenjivi način ili stanje niske potrošnje.</b>	<b>&lt;1 minuta</b>

## KOMPONENTE

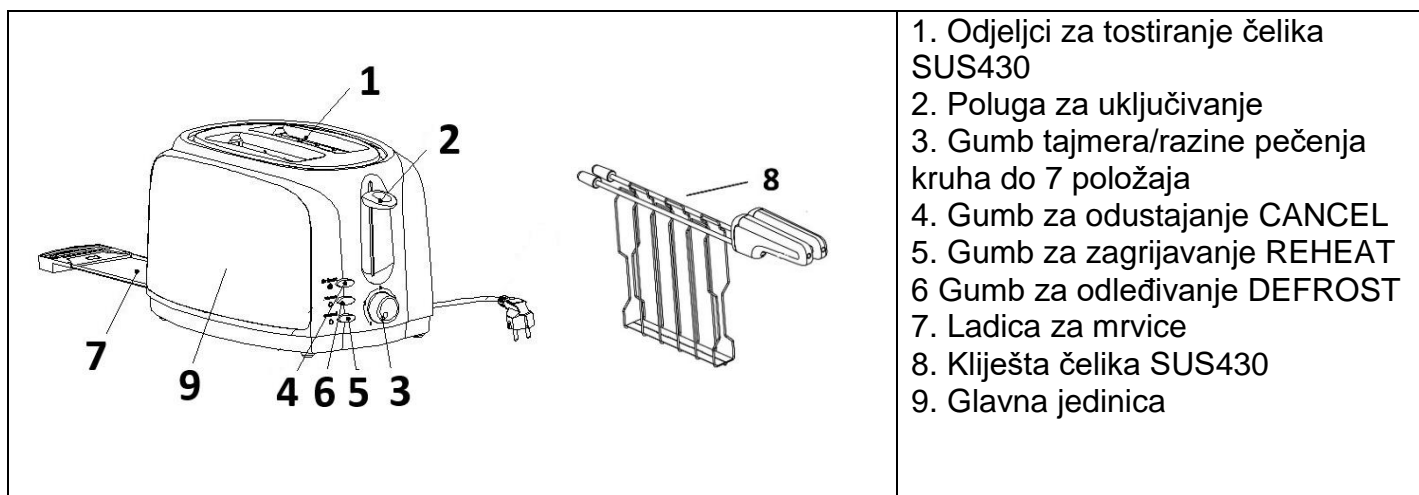

## PRIJE PRVE UPORABE

1. Izvadite različite komponente iz pakiranja, provjerite njihovu cjelovitost i cjelovitost, pažljivo uklonite sve zaštite i naljepnice. Paket sadrži:
  - 1 Toster
  - 2 Hvataljke
  - 1 Priručnik za uporabu
2. Provjerite jesu li svi dijelovi ispravno sastavljeni i na mjestu prije upotrebe.
3. Ako toster koristite prvi put, savjetuje se da operete sve uklonjive dijelove koji će doći u dodir s hranom, prema uputama u odjeljku "Čišćenje i održavanje".

## FUNKCIJSKE TIPKE

CANCEL: Gumb za odustajanje

Pritisnite gumb CANCEL za prekid tostiranja u bilo kojem trenutku.

REHEAT: Gumb za grijanje

Pritisnite tipku REHEAT za tostiranje vrućeg kruha nakon spuštanja upravljačke poluge.

DEFROST: Gumb za odleđivanje:

Pritisnite tipku DEFROST za tostiranje smrznutog kruha nakon spuštanja upravljačke poluge.

## RAD

 **VAŽNA ZABILJEŠKA:** Pri prvoj uporabi koristite toster na prazno kako biste uklonili pare i tipičan novi miris.

1. Postavite toster na ravnu, stabilnu vodoravnu i nezapaljivu površinu.
2. Većina kruha može se tostirati. Međutim, kriška ne smije biti predebelo kako ne bi zapela u pretincu za tostiranje i dodirivala unutarnje stijenke.
3. Nakon što stavite namirnicu u hvataljke, stavite ih u odjeljke i odaberite željenu razinu pečenja (vrijeme pečenja) pomoću odgovarajućeg gumba, imajući na umu da se u položaju 1 uređaj isključuje nakon 1 minute, povećavajući vrijeme za 15 sekundi na svaku sljedeću poziciju do pozicije 7 gdje postiže vrijeme od oko 2 i pol minute.

Vrijeme tostiranja ovisi o debljini, vrsti kruha i željenoj razini pečenosti.

4. Pritisnite upravljačku polugu prema dolje dok se ne zaključa.
5. Nakon isteka podešenog vremena upravljačka poluga će se vratiti u prvobitni položaj i uređaj će se automatski isključiti.
6. Ako želite podgrijati zamrznutu hranu, pritisnite tipku DEFROST nakon spuštanja upravljačke poluge. U tom se slučaju podešeno vrijeme kuhanja povećava za otprilike 20%.
7. Ako pak želite samo zagrijati, nakon spuštanja poluge pritisnite tipku REHEAT. U ovom slučaju vrijeme kuhanja je fiksno i odgovara otprilike 25 sekundi.
8. Pritisnite tipku CANCEL ako želite prekinuti rad uređaja.
9. Sada je moguće izvaditi hranu hvatanjem ručki hvataljki.



**POZORNOST – VRUĆA POVRŠINA!** Površina rešetke i otvori za tostiranje postanu jako vrući, izvadite tostirani kruh pazeći da se ne opečete.

10. Ako želite ponovno tostirati, ostavite uređaj da se ohladi oko minutu.

### **KORISNI SAVJETI**

1. Tost može biti vrlo vruć. Rukujte pažljivo.
2. Isključite kabel i pomaknite upravljačku polugu gore-dolje nekoliko puta kako biste podigli sav "zaglavljenu" kruh.
3. Nemojte koristiti uređaj prazan (bez kriški kruha), osim za prvu upotrebu kada je nov.
4. Nemojte koristiti vrlo tanke ili izlomljene kriške kruha.
5. Nemojte stavljati hranu koja može letjeti tijekom kuhanja, može uzrokovati požar i otežati čišćenje.
6. Prije svake upotrebe važno je očistiti posudu za mrvice.
7. Ako se toster koristi na niskoj razini pečenja, nadjev može biti mlak. U tom slučaju ostavite hranu unutar otvora za kuhanje 1-2 minute nakon tostiranja.
8. Za najbolje rezultate preporučujemo da ostavite hranu na sobnoj temperaturi 2-3 minute prije upotrebe.
9. Ne stavljajte (na silu) hranu koja je prevelika.
10. Ne stavljajte ruke, vilice ili drugi pribor u toster kako biste izvadili kruh, jer to može oštetiti grijaće elemente uređaja. Izvucite utikač, okrenite uređaj naopako i lagano ga protresite kako biste uklonili zaglavljenu hranu.

### **ČIŠĆENJE I ODRŽAVANJE**

Prije pristupanja čišćenju, uvijek odspojite toster iz utičnice i pustite da se do kraja ohladi.

#### **1. Očistite toster izvana**

Vanjski dio tosteru očistite blago navlaženom mekom krpom ili spužvom i osušite krpom.



**OPASNOST ! NEMOJTE STAVLJATI U PERILICU POSUĐA ILI URANJATI U TEKUĆINU.**

#### **2. Čišćenje hvataljki**

Očistite hvataljke vodom i deterdžentom ili u perilici posuđa na temperaturi od 55 °C.

#### **3. Čišćenje ladice za mrvice**

Često praznite ladicu za mrvice i čistite je vodom i deterdžentom.

### **VAŽNE NAPOMENE :**

1. Nemojte koristiti kemijska sredstva za čišćenje, čeličnu vunu ili

abrazivna sredstva za čišćenje.

2. Mrvice koje se nakupe u ladici za mrvice mogu se zapaliti ako se povremeno ne isprazni.

#### 4. Pohrana

Ostavite uređaj da se potpuno ohladi prije nego što ga spremite ili omotate kabel za napajanje.

Kada se uređaj ne koristi, strujni kabel se može namotati u posebno kućište koje se nalazi ispod postolja.

Provjerite nema li ostataka kruha unutar uređaja.

Provjerite jesu li svi dijelovi čisti i suhi prije nego što ih spremite.

Nikada nemojte spremati uređaj dok je još mokar.

Preporuča se čuvanje uređaja na suhom, čistom mjestu zaštićenom od vlage i prašine.

### **RJEŠAVANJE PROBLEMA**

<b>PROBLEM</b>	<b>RJEŠENJE</b>
Toster ne radi	Provjerite je li utikač uređaja ispravno umetnut u utičnicu.
Kruh je zapeo u tosteru	Isključite toster i ostavite da se ohladi. Pažljivo uklonite krišku ili kriške iz tostera. Ako je potrebno, preokrenite toster iznad sudopera i lagano ga protresite kako biste uklonili zalijepljeni kruh. Ne koristite metalne predmete za vađenje kruha. Ne dirajte metalne dijelove unutar tostera. Ako se kruh zalijepi jer je predebeo, narežite ga na tanje šnite, ili uklonite dio sadržaja.
Prepečena kriška je pretamna ili presvijetla.	Odabrana razina pečenja je previsoka ili preniska. Odaberite drugu postavku.
Iz tostera izlazi dim	Odabrana razina zapečenosti je previsoka za vrstu tosta. Pritisnite tipku CANCEL za prekid ciklusa tostiranja. Provjerite je li ladica za mrvice čista i bez mrvica. Isključite uređaj, preokrenite ga iznad sudopera i lagano protresite kako biste uklonili sve preostale mrvice.
Problem nije riješen.	Kontaktirajte svoj servisni centar ili korisničku podršku.

### **INFORMACIJE O BACANJU**

#### **PROIZVOD**



Sukladno čl. 26 Zakonodavnog dekreta 14. ožujka 2014. br. 49 „Aktualiziranje Direktive 2012/19/EU o bacanju električne i elektroničke opreme (RAEE)“, nazočnost simbola kante koja je prekrivena označava da se ovaj uređaj ne smije smatrati gradskim otpadom: njegovo se bacanje mora obaviti odvojenim sakupljanjem. Zbrinjavanje na neodvojen način može predstavljati potencijalnu štetu za okoliš i zdravlje. Ovaj proizvod se može vratiti distributeru nakon kupnje novog uređaja.

Nepropisno odlaganje uređaja predstavlja prijevaru i podložno je sankcijama Uprave za javnu sigurnost. Za više informacija možete se obratiti lokalnoj upravi nadležnoj za pitanja okoliša.

#### **PAKIRANJE**

Za informacije kako ispravno baciti pakiranja koja štite ovaj proizvod i njegove dijelove i/ili pribor, pratite indikacije navedene na pakovanju.

### **"TOGNANA" JAMSTVO ZA MALE UREĐAJE**

Tvrtka **Tognana Porcellane S.p.A.** zahvaljuje svojim kupcima na njihovom izboru i jamči da su njezini uređaji rezultat najnovijih tehnologija i istraživanja.

Ovo jamstvo odnosi se samo na male uređaje označene robnom markom "Tognana" i vrijedi kao konvencionalno jamstvo u skladu s člankom 135. Zakona o zaštiti potrošača (Zakonodavna uredba 206 od 6. rujna 2005.). Ovo jamstvo ni na koji način ne utječe na prava izričito predviđena u korist potrošača propisima o prodaji pokretne robe široke potrošnje, bilo talijanske ili zemlje prebivališta potrošača: potrošač stoga uvijek može ostvariti svoja prava prema prodavatelju od kojeg je kupio uređaj, pod uvjetima i u okviru uvjeta predviđenih ovim propisima.

Prema ovom jamstvu, uređaj je pokriven konvencionalnim jamstvom u razdoblju od **dvije godine** od datuma

kupnje od strane prvog korisnika.

Na potrošaču je da - putem dokumenta o isporuci koji je izdao trgovac na malo (ili sama Tognana Porcellane S.p.A., u slučaju kupnje koju je potrošač izvršio izravno u internetskoj trgovini potonjeg) ili drugim dokaznim dokumentom (na primjer, poreznim računom, gotovinskim računom ili sličnim, narudžbenicom itd.), iz kojeg je vidljivo ime trgovca na malo i datum kada je izvršena prodaja - dokaže da je ovo jamstvo još uvijek valjano u trenutku podnošenja prigovora na neispravnost uređaja.

U slučaju kvara na uređaju, u skladu s ovim jamstvom, potrošač može istaknuti taj nedostatak kontaktiranjem prodavatelja uređaja ili kontaktiranjem tvrtke Tognana Porcellane S.p.A. izravno na **adresue**-pošte support@tognana.com ili na telefonski broj **+39 0422 6721**.

Tognana Porcellane S.p.A. jamči **besplatan popravak** ili **zamjenu** uređaja i/ili njegovih komponenti koje imaju nedostatke zbog utvrđenih uzroka proizvodnje i/ili kvarova, izravno ili putem povezanih servisnih centara (provjerite sve kontakte na web stranici Tognana Porcellane S.p.A.): Tognana Porcellane S.p.A. zadržava pravo u potpunosti zamijeniti uređaj, ako se mogućnost popravka pokaže nemogućom ili preskupom, drugim jednakim ili sličnim uređajem (ili onim koji ima funkcionalne i estetske karakteristike slične onima kupljenog uređaja), a da potrošač ne može, u ovoj drugoj hipotezi, osporiti izbor Tognana Porcellane S.p.A. Potrošač je dužan u predstavljanju prigovora, uz navođenje utvrđenog nedostatka, dostaviti i fotografsku dokumentaciju, ako je to neophodno u svrhu utvrđivanja nedostatka uređaja, za svaki sljedeći kontakt priopćiti svoje osobne podatke - ime i prezime, adresu prebivališta, adresu e-pošte i telefonski broj. Za uspješnu zamjenu ili popravak uređaja, potrošač će u svakom slučaju morati slijediti upute koje su u tom pogledu dali zaposlenici tvrtke Tognana Porcellane S.p.A. ili nadležni servisni centar.

Sve troškove popravka i isporuke zamjenskog uređaja ili komponenti bez nedostataka snosit će Tognana Porcellane S.p.A., koja će također snositi troškove povrata neispravnog uređaja ili komponente, ako to potrošač izričito zatraži.

Treba napomenuti da, nakon zamjene ili popravka uređaja, datum stupanja na snagu ovog jamstva ostaje datum prve kupnje: stoga, usluga izvršena u okviru jamstva ne produljuje razdoblje njegove valjanosti.

Za potrebe učinkovitosti ovog jamstva navedeno je sljedeće: uređaj je dizajniran i izrađen **isključivo za uporabu u kućanstvu**, čime se ovo jamstvo ukida za bilo koju drugu uporabu. Osim toga, uređaj se nikada ne može smatrati neispravnim ako ga je potrebno prilagoditi ili modificirati kako bi bio u skladu s nacionalnim ili lokalnim sigurnosnim i/ili tehničkim standardima koji su na snazi u zemlji potrošača, ako je izvan Europske unije.

U svakom slučaju, **ovo jamstvo ne pokriva:**

- dijelovi podložni habanju, niti oni koji zahtijevaju povremenu zamjenu i/ili održavanje;
- nemar ili nepažnja pri uporabi uređaja (npr. nepridržavanje uputa za uporabu uređaja);
- profesionalna uporaba uređaja;
- kvarovi zbog nepravilne instalacije, konfiguracije, ažuriranja softvera/BIOS-a/firmvera koje nije izvršilo ovlašteno osoblje Tognana Porcellane S.p.A.;
- popravke ili intervencije koje provodi osoblje koje nije ovlastilo društvo Tognana Porcellane S.p.A.;
- manipulacije komponentama uređaja ili, gdje je to primjenjivo, softvera;
- druge okolnosti koje se, u svakom slučaju, ne mogu povezati s proizvodnim nedostacima na uređaju.











Tognana Porcellane S.p.A. odriče se svake odgovornosti za bilo kakvu štetu koja može, izravno ili neizravno, rezultirati ljudima, imovinom i kućnim ljubimcima kao rezultat nepoštivanja svih zahtjeva navedenih u posebnoj knjižici s uputama i koja se posebno odnosi na upozorenja u vezi s instalacijom, uporabom i održavanjem uređaja.

Daljnji zahtjevi, posebno ako se odnose na zahtjeve, isključeni su, osim ako odgovornost proizlazi iz izričite zakonske odredbe. Na kraju razdoblja valjanosti ovog jamstva, ili za robu koja nije obuhvaćena njime, Tognana Porcellane S.p.A. ostaje na raspolaganju kupcu za sva pitanja ili informacije. Dodatne informacije dostupne su na internetskoj stranici: [www.tognana.com](http://www.tognana.com).

*Spoštovani,*

*hvala, ker ste izbrali naš opekač kruha za domačo uporabo. Tognana Porcellane S.p.A. zavrača vso odgovornost za kakršno koli škodo, ki bi lahko neposredno ali posredno nastala osebam, na stvareh in domačih živalih, če pri namestitvi, uporabi in vzdrževanju naprave niste upoštevali določb iz "Uporabniškega priročnika".*

## **SIMBOLI, KI SO PRISOTNI V PRIROČNIKU ALI NA NAPRAVI, IN NJIHOV POMEN**

	Ta simbol označuje, da je treba pred uporabo natančno prebrati ta priročnik. Posebno pozornost posvetite varnostnim informacijam. Ta priročnik skrbno shranjujte kot sestavni del izdelka.
	<b>NEVARNOST:</b> beseda pomeni potencialno neposredno nevarnost z visoko stopnjo tveganja, ki lahko, če se ji ne izognete, povzroči resne poškodbe ali smrt
	<b>OBVESTILO:</b> beseda označuje potencialno nevarnost s srednjo stopnjo tveganja, ki lahko, če se ji ne izognete, povzroči resne poškodbe ali smrt
	<b>POZOR:</b> beseda označuje potencialno nevarnost z nizko stopnjo tveganja, ki bi lahko, če se ji ne izognete, povzročila manjša ali srednja tveganja.
	<b>POZOR – VROČA POVRŠINA – NEVARNOST OPEKLIN!:</b> Simbol označuje, da lahko površinska temperatura območja, na katerega se nanaša, doseže nevarne vrednosti, zato se je treba izogibati neposrednemu stiku s kožo in tkaninami/materiali, občutljivimi na toploto.
	<b>Razred I:</b> ta simbol označuje, da zaščita opreme ne temelji le na osnovni izolaciji, ampak zahteva dodatne varnostne ukrepe.
	<b>POMEMBNA OPOMBA:</b> te besede označujejo koristne informacije za uporabo izdelka.
	Ta simbol, ki se nahaja na izdelku ali na njegovi embalaži, pomeni, da je treba napravo ob izteku roka uporabnosti odstraniti ločeno od drugih odpadkov, da se omogoči njena pravilna obdelava in recikliranje.
	Ta simbol pomeni, da je naprava skladna z varnostnimi zahtevami, ki jih določajo uredbe/direktive Evropske skupnosti.
	Ta simbol pomeni, da MOCA (materiali in predmeti s tiku s hrano) ustreza stiku z živili.

## VARNOST IZDELKA



### **POMEMBNA OBVESTILA ZA PRAVILNO UPORABO**

1. Ta naprava je namenjena izključno za popeko kruha za domačo uporabo.
2. Ta naprava je namenjena za domačo uporabo in podobne namene, kot so:
  - \* kuhinjski prostori za osebje v trgovinah in/ali pisarnah;
  - \* v agroturizmu;
  - \* uporabniki hotelov, penzionov in drugih stanovanjskih okolij;
  - \* v okoljih "bed and breakfast".
3. Ta izdelek ni igrača.
4. Ne puščajte delov embalaže (plastičnih vrečk, ekspaniranega polistirena ipd.) na doseg otrok ali nesamostojnih oseb, saj so ti predmeti potencialni viri nevarnosti (npr. nevarnost zadušitve).
5. Izdelek uporabljajte samo za namen, za katerega je bil zasnovan. Proizvajalec ne odgovarja za škodo ali poškodbe, ki jih povzroči nepravilna uporaba.
6. Nepooblaščen popravila ali modifikacije bodo razveljavile garancijo.
7. Ne uporabljajte na prostem.
8. Ne priključujte nad ali v bližini plinskih peči ali vročih električnih peči ali v vroči peči.
9. Napravo pred uporabo postavite na trdno, ravno, vodoravno nevljudljivo površino.
10. Če želite napravo ročno izklopiti, pritisnite tipko za izklop.
11. Uporabljajte samo originalni pribor in nadomestne dele ali tiste, ki jih priporoča proizvajalec.
12. Rezine kruha ali hrane vedno položite v priložene prijemalke in pazite, da ne vstavite hrane, ki je prevelika glede na prostornino odprtih za popeko.



### **NEVARNOST:**

#### **IZDELEK**

1. Pred priključitvijo opekača na omrežje se prepričajte, da napetost, navedena na napravi, ustreza napetosti v vašem domu.
2. Napravo priključite na električno vtičnico, ki ima učinkovito ozemljitev. Proizvajalec ne more biti odgovoren za nesreče, ki jih povzroči neustrezna ozemljitev sistema.

3. Napravo lahko uporabljajo otroci, starejši od 8 let, osebe z zmanjšanimi fizičnimi, slušnimi ali duševnimi sposobnostmi ali osebe s pomanjkanjem izkušenj ali znanja, če so pod nadzorom ali so prejeli navodila glede varne uporabe naprave in razumejo nevarnosti, ki so z njo povezane. Otroci se ne smejo igrati z napravo. Otroci ne smejo izvajati čiščenja in vzdrževanja, ki ju sicer mora izvajati uporabnik, brez nadzora odrasle osebe.
4. Med delovanjem naprave ne puščajte brez nadzora.
5. Otroke je treba nadzorovati, da se zagotovi, da se ne igrajo z napravo.
6. V reže naprave ne vstavljajte kovinskih predmetov.
7. Da bi se izognili kratkim stikom, ne vstavljajte velikih živil ali živil, zavitih v folijo, ali kovinskih pripomočkov.
8. Ne odstranjujte hrane iz toasterja, dokler je ročica spuščena.
9. Ne odstranjujte pladnja za drobtine, dokler je toaster priključen na električno omrežje. Izklopite ga iz napajanja, počakajte, da se ohladi, nato odstranite pladenj.
10. Ne kuhajte, segrevajte ali opecite riževih kolačev, predpečenega kruha, ali izdelkov, ki niso kruh.
11. Zažgana hrana se lahko vname. Zato opekača ne puščajte prižganega brez nadzora in nastavite nižjo stopnjo opekanja za tanke rezine kruha ali že opečenega kruha, ki se lahko lažje zažge.
12. Nikoli ne segrevajte polnjene hrane, ki bi lahko puščala v notranjosti naprave in povzročila morebitni požar.
13. Pogosto čistite predal za drobtine. Drobtine, ki se nabirajo v predalu za drobtine, se lahko vnamejo, če se občasno ne izpraznijo.
14. Zunanja površina lahko med delovanjem naprave postane vroča.
15. Izklopite vtič iz vtičnice, ko želite napravo premakniti in ko naprava ni v uporabi.
16. Pred čiščenjem počakajte, da se opekač ohladi.
17. Nepravilna uporaba izdelka lahko povzroči škodo ali poškodbe.
18. Da bi se izognili električnemu udaru, naprave ne v vodi ali drugih tekočinah. Naprave se ne dotikajte z mokrimi rokami ali golimi nogami.
19. Ta naprava ne vsebuje delov, ki jih je mogoče servisirati. Ne poskušajte je popraviti sami. Vzdrževanje naj opravi usposobljen servisni center z uporabo samo enakih rezervnih delov. To bo zagotovilo vzdrževanje varnosti izdelka.
20. Naprave ne uporabljajte, če je padla ali je kako drugače poškodovana. Ne poskušajte je popraviti sami. Za popravilo/zamenjavo se obrnite na prodajalca, če je garancijski rok še v veljavi, ali pa se obrnite na

pomoč za stranke.

21. Naprave ne uporabljajte na visoki temperaturi, v zelo vlažnem, mokrem okolju ali v bližini vnetljivega materiala (zavese, namizni prti itd.).
22. Naprave ne pokrivajte, ko jo uporabljate ali ko je priključena na električno omrežje, tudi če je ne uporabljate.
23. Opekača ni priporočljivo uporabljati pod stenski omaricami.

## **KABEL IN VTIČ**

1. Napajalni kabel mora biti priključen na vtičnico za izmenični tok (standardna gospodinjska električna napeljava). Ne uporabljajte drugih električnih vtičnic.
2. V primeru nezdržljivosti med vtičnico in vtičem na napravi mora usposobljeni strokovnjak zamenjati vtičnico z drugo ustreznega tipa. Uporaba adapterjev, več vtičnic in/ali podaljškov ni priporočljiva. Če se njihovi uporabi ni mogoče izogniti, uporabite samo preproste vtičnice ali adapterje in podaljške, ki so v skladu z veljavnimi varnostnimi standardi, pri čemer pazite, da ne presežete omejitve moči, navedene na adapterju in/ali podaljšku.
3. Napajalnega kabla ne uporabljajte, če je poškodovan.
4. Da bi se izognili električnemu udaru, napajalnega kabla ne potaplajte v vodo ali katero koli drugo tekočino.
5. Napajalni kabel je treba uporabljati na suhem in čistem mestu. Uporaba v vlažnem ali umazanem okolju lahko povzroči nesreče, električne udare ali eksplozije.
6. Napajalnega kabla ali vtiča se ne dotikajte z mokrimi rokami.
7. Ne pustite, da kabel visi preko delovne mize.
8. Pazite, da napajalnega kabla ne povlečete ali se spotaknete ob njega. Kabel naj ne bo v bližini virov toplote, vročih predmetov ali odprtega ognja.
9. Pred čiščenjem naprave ali ko ta ni v uporabi, izklopite kabel iz omrežja. Če želite napravo odklopiti, jo najprej izključite in nato izvlecite vtič iz vtičnice. Ne vlecite za kabel, ampak primite za vtič.
10. Vedno najprej priključite vtič v napravo in nato še kabel v stensko vtičnico. Preverite, ali je kabel popolnoma raztegnjen.
11. Kabel ne sme biti zvit ali ovit okoli naprave.
12. Naprave ne uporabljajte, če je napajalni kabel poškodovan. Ne poskušajte je popraviti sami. Za popravilo/zamenjavo se obrnite na prodajalca, če je garancijski rok še v veljavi, ali pa se obrnite na pomoč za stranke.

13. Ne uporabljajte podaljškov, razdelilnikov ali časovnih naprav.



## NEVARNOST OPEKLIN!

1. Ta naprava je opremljena z grelnimi elementi in lahko doseže visoke temperature tudi na površinah, ki niso neposredno vključene v delovanje, zato jo je treba uporabljati z VARNOSTJO.
2. Ne dotikajte se vročih delov naprave, da ne bi prišlo do opeklin (kovinski del prijemal, kuhalne celice, deli, ki so v stiku s kovinskimi rešetkami). Uporabite ročaje prijemal ali ustrezne gumbе.
3. Ta naprava lahko med delovanjem in po njem sprošča toploto, paro ali kondenzacijo. Roke in obraz držite stran od naprave.

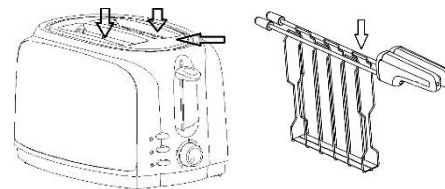

## SKLADNOST IZDELKA

Proizvajalec Tognana Porcellane S.p.A. izjavlja, da je izdelek opekač s prijemalkami Mod. Iridea v skladu:

- z Direktivo 2014/30/EU Evropskega parlamenta in Sveta z dne 26. februarja 2014 o harmonizaciji zakonodaj držav članic v zvezi z elektromagnetno združljivostjo;
- z Direktivo 2014/35/EU Evropskega parlamenta in Sveta z dne 26. februarja 2014 o harmonizaciji zakonodaj držav članic v zvezi z omogočanjem dostopnosti na trgu električne opreme, ki je načrtovana za uporabo znotraj določenih napetostnih mej;
- z Direktivo 2009/125/ES Evropskega parlamenta in Sveta z dne 21. oktobra 2009 o vzpostavitvi okvira za določanje zahtev za okoljsko primerno zasnovo izdelkov, povezanih z energijo;
- z Direktivo 2011/65/EU Evropskega parlamenta in Sveta z dne 8. junija 2011 in poznejšo Delegirano direktivo Komisije 2015/863 o omejevanju uporabe nekaterih nevarnih snovi v električni in elektronski opremi.

## TEHNIČNI PODATKI

- Moč: 600-700 W
- Vhodna napetost: 220–240 Vac ~ 50-60 Hz; 16 A
- Dimenzije: 32.5 x 17 x 20 cm
- Neto teža: 980 g

## PORABA ENERGIJE

Informacije o izdelku za porabo energije in najdaljši čas za doseg ustreznega načina zaustavitve.

Način izklopa	0.00 W
Najdaljši potreben čas, da naprava samodejno preide v ustrezen način ali stanje nizke porabe.	<1 minuta

## PRED PRVO UPORABO

1. Odstranite različne komponente iz embalaže, preverite njihovo celovitost ter previdno odstranite vse zaščite in nalepke. Paket vsebuje:
  - 1 opekač
  - 2 prijemalki
  - 1 priročnik za uporabo
2. Pred uporabo preverite, ali so vsi deli pravilno sestavljeni in nameščeni.
3. Če opekač uporabljate prvič, je priporočljivo, da vse odstranljive dele, ki bodo v stiku z živili, operete v skladu z navodili v razdelku "Čiščenje in vzdrževanje".

## KOMPONENTE

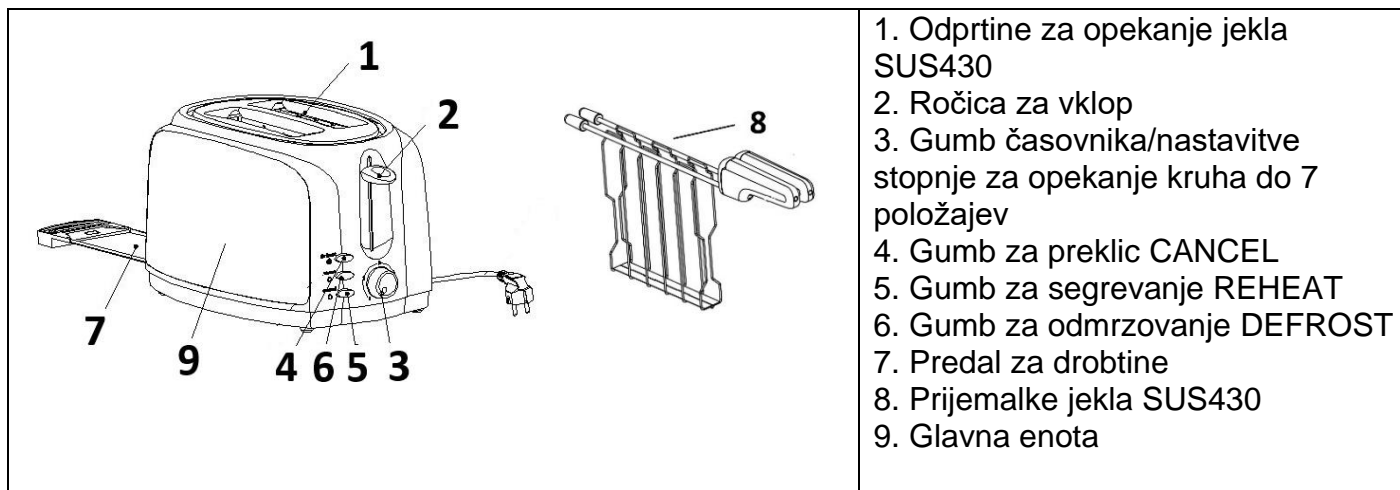

## FUNKCIJSKE TIPKE

CANCEL: gumb za preklic.

Če želite kadar koli prenehati z opekanjem, pritisnite gumb CANCEL (Prekliči).

REHEAT: gumb za pogrevanje.

Pritisnite gumb REHEAT, da opečete že topel kruh, ko spustite krmilno ročico

DEFROST: gumb za odmrzovanje.

Pritisnite gumb DEFROST, da opečete zamrznjen kruh, ko spustite krmilno ročico

## DELOVANJE

 **POMEMBNA OPOMBA:** Pri prvi uporabi uporabite prazen opekač, da odstranite hlape in značilen vonj po novem.

1. Opekač postavite na ravno, stabilno, vodoravno in nevnetljivo površino.
2. Večino kruha je primerne za opekanje. Vendar rezina ne sme biti predebela, da se ne bi zataknila v predelu za opekanje in se dotikala notranjih sten.
3. Ko hrano položite v prijemalki, jo vstavite v odprtine in z ustreznim gumbom izberite želeno stopnjo opekanja (čas), pri čemer upoštevajte, da se v položaju 1 naprava izklopi po 1 minuti in da se čas poveča za 15 sekund v vsakem naslednjem položaju do položaja 7, kjer doseže čas približno 2 minuti in pol.

Čas opekanja je odvisen od debeline, vrste kruha in želene stopnje opekanja.

4. Pritisnite krmilno ročico navzdol, dokler se ne zaskoči.
5. Po preteku nastavljenega časa se bo krmilna ročica vrnila v prvotni položaj in naprava se bo samodejno

izklopila.

6. Če želite pogreti zamrznjeno hrano, pritisnite gumb DEFROST, ko spustite krmilno ročico. V tem primeru se nastavljeni čas kuhanja podaljša za približno 20 %.
7. Če pa želite živilo le pogreti, pritisnite gumb REHEAT, ko ste spustili ročico. V tem primeru je čas kuhanja fiksen in ustreza približno 25 sekundam.
8. Pritisnite gumb CANCEL (Prekliči), če želite ustaviti delovanje naprave.
9. Zdaj je mogoče hrano odstraniti z ročaji prijemalk.



**POZOR – VROČA POVRŠINA!:** Površina rešetke in odprtin za opekanje se zelo segrejejo. Pazite, da se ne opečete, ko odstranjujete opečen kruh.

10. Če želite ponovno opekati, počakajte približno minuto, da se naprava ohladi.

### **KORISTNI NASVETI**

1. Opečeni kruhki so lahko zelo vroči. Z njimi ravnajte previdno.
2. Odklopite kabel in nekajkrat premaknite krmilno ročico navzgor in navzdol, da dvignete ves "zataknjen" kruh.
3. Naprave ne uporabljajte prazne (brez rezin kruha), razen pri prvi uporabi, ko je nova.
4. Ne uporabljajte zelo tankih ali prelomljenih rezin kruha.
5. Ne vstavljajte živil, ki lahko med opekanjem kapljajo, saj to lahko povzroči požar ali oteži čiščenje.
6. Pomembno je, da pred vsako uporabo očistite pladenj za drobtine.
7. Če se opekač uporablja pri nizki stopnji opekanja, bo lahko polnjenje mlačno. V tem primeru pustite hrano v odprtini za opekanje 1–2 minuti po opekanju.
8. Za najboljše rezultate priporočamo, da hrano pred uporabo pustite na sobni temperaturi 2–3 minute.
9. Ne vstavljajte hrane (na silo), ki je prevelika.
10. Za odstranjevanje kruha ne vstavljajte rok, vilic ali drugih pripomočkov v opekač, saj lahko to poškoduje grelne elemente naprave. Izvlecite vtič, obrnite napravo na glavo in jo nežno stresite, da odstranite zataknelo hrano.

### **ČIŠČENJE IN VZDRŽEVANJE**

Preden nadaljujete s čiščenjem, vedno izvlecite opekač iz vtičnice in pustite, da se popolnoma ohladi.

#### **1. Očistite opekač od zunaj**

Zunanost opekača očistite z rahlo vlažno mehko krpo ali gobico in posušite s krpo.



**NEVARNOST! NE POMIVAJTE V POMIVALNEM STROJU IN NE POTAPLJAJTE V TEKOČINO!**

#### **2. Čiščenje prijemalk**

Prijemalke očistite z vodo in detergentom ali v pomivalnem stroju pri 55 °C.

#### **3. Čiščenje predala za drobtine**

Pogosto izpraznite predal za drobtine in ga očistite z vodo in detergentom.

### **POMEMBNE OPOMBE**

1. ne uporabljajte kemičnih čistil, jeklene volne ali abrazivnih čistil.
2. Drobtine, ki se nabirajo v predalu za drobtine, se lahko vnamejo, če

se občasno ne izprazni.

#### 4. Skladiščenje

Pred shranjevanjem ali preden ovijete napajalni kabel počakajte, da se naprava popolnoma ohladi. Ko naprava ni v uporabi, lahko napajalni kabel navijete v posebno ohišje, ki se nahaja pod stojalom. Preverite, da v napravi ni ostankov kruha. Prepričajte se, da so vsi deli čisti in suhi. Naprave nikoli ne shranjujte, ko je še mokra. Napravo je priporočljivo shranjevati na suhem in čistem mestu, zaščitnem pred vlago in prahom.

### ODPRAVLJANJE TEŽAV

TEŽAVA	REŠITEV
Opekač ne deluje	Preverite, ali je vtič naprave pravilno vstavljen v vtičnico.
Kruh se je zataknil v opekaču.	Opekač izklopite in počakajte, da se ohladi. Previdno odstranite rezino ali rezine iz opekača. Po potrebi obrnite opekač iznad umivalnika na glavo in ga nežno stresite, da odstranite zataknen kruh. Za odstranjevanje kruha ne uporabljajte kovinskih predmetov. Ne dotikajte se kovinskih delov v opekaču. Če se kruh zatakne, ker je predebel, ga narežite na tanjše rezine ali odstranite nekaj vsebine.
Opečena rezina je pretemna ali presvetla.	Izbrana stopnja opekanja je previsoka ali prenizka. Izberite drugo nastavitev.
Iz opekača prihaja dim.	Izbrana stopnja opekanja je previsoka za vrsto toasta. Pritisnite gumb CANCEL (Prekliči), da prekinete cikel opekanja. Prepričajte se, da je predal za drobtine čist in brez drobtin. Izklopite napravo, jo obrnite na glavo iznad umivalnika in nežno stresite, da odstranite morebitne preostale drobtine.
Težava ni bila rešena.	Obrnite se na servisni center ali podporo za stranke.

### INFORMACIJE O ODLAGANJU V ODPAD

#### IZDELEK



V skladu s čl. 26 zakonodajne odločbe 14. marca 2014 št. 49 "posodobitev Direktive 2012/19/EU o odpadni električni in elektronski opremi (OEEO)", prisotnost simbola zabojnika, ki je prečrtan, pomeni, da se ta naprava ne sme šteti za običajne odpadke: njeno odlaganje je treba opraviti z ločenim zbiranjem. Odlaganje brez ločevanja lahko predstavlja potencialno škodo za okolje in zdravje. Ta izdelek lahko vrnete distributerju po nakupu nove naprave.

Nepravilno odstranjevanje naprave predstavlja prevaro in je predmet sankcij Uprave za javno varnost. Za več informacij se lahko obrnete na lokalni organ za okolje.

#### PAKIRANJE

Za informacije o tem, kako pravilno zavreči embalažo, ki ščiti ta izdelek in njegove dele in/ali pribor, sledite navodilom na embalaži.

# GARANCIJSKI LIST

1. Firma in naslov sedeža garanta:

**Tognana Porcellane S.p.A.**  
**Capitello, 22 31030 Casier (TV)**  
**Italia**

2. Datum dobave blaga: \_\_\_\_\_

3. Podatki, ki identificirajo blago: \_\_\_\_\_

4. Tognana Porcellane S.p.A. jamči za lastnosti ali brezhibno delovanje v garancijskem roku, ki začne teči z dobavo blaga potrošniku.

5. Pravice potrošnika, če blago nima lastnosti navedenih v garancijskem listu:

Če blago, za katero je izdana obvezna garancija, ne izpolnjuje specifikacij ali nima lastnosti, navedenih v garancijskem listu ali oglaševalskem sporočilu, lahko potrošnik najprej zahteva odpravo napak. Če napake niso odpravljene v skupno 30 dneh od dneva, ko je proizvajalec ali pooblaščen servis od potrošnika prejel zahtevo za odpravo napak, mora proizvajalec potrošniku brezplačno zamenjati blago z enakim, novim in brezhibnim blagom. Rok iz prejšnjega odstavka se lahko podaljša na najkrajši čas, ki je potreben za dokončanje popravila ali zamenjave, vendar za največ 15 dni. Pri določitvi podaljšane roka se upoštevajo narava in kompleksnost blaga, narava in resnost neskladnosti ter napor, ki je potreben za dokončanje popravila ali zamenjave. O številu dni za podaljšanje roka in razlogih za njegovo podaljšanje proizvajalec obvesti potrošnika pred potekom roka 30 dni.

Če proizvajalec v roku 30 oz. 45 dni v primeru podaljšanja roka ne popravi ali ne zamenja blaga z novim, lahko potrošnik zahteva vračilo celotne kupnine od proizvajalca ali zahteva sorazmerno znižanje kupnine.

Če potrošnik zahteva sorazmerno znižanje kupnine, je znižanje kupnine sorazmerno zmanjšanju vrednosti blaga, ki ga je potrošnik prejel, v primerjavi z vrednostjo, ki bi jo imelo blago, če bi bilo skladno.

Ne glede na zgoraj navedeno lahko potrošnik zahteva vračilo plačanega zneska od proizvajalca, če se neskladnost pojavi v manj kot 30 dneh od dobave blaga. Za zamenjano blago ali zamenjan bistveni del blaga z novim proizvajalec izda nov garancijski list.

Proizvajalec oziroma pooblaščen servis lahko potrošniku za čas popravila blaga, za katero je bila izdana obvezna garancija, zagotovi brezplačno uporabo podobnega blaga.

Če proizvajalec potrošniku ne zagotovi nadomestnega blaga v začasno uporabo, ima potrošnik pravico uveljavljati škodo, ki jo je utrpel, ker blaga ni mogel uporabljati od trenutka, ko je zahteval popravilo ali zamenjavo, do njune izvršitve.

Stroške za material, nadomestne dele, delo, prenos in prevoz izdelkov, ki nastanejo pri odpravljanju okvar oziroma nadomestitvi blaga z novim, plača proizvajalec.

6. Postopek, ki ga mora potrošnik uporabiti za uveljavljanje garancije: Potrošnik obvesti garanta pisno po pošti, po e-pošti ali osebno pri pooblaščenem servisu s predložitvijo dokazil o veljavnosti garancije in nemudoma omogoči pregled reklamiranega blaga.

7. Rok za rešitev reklamacije: 30 dni z možnostjo podaljšanja za največ 15 dni.

8. Trajanje garancijskega roka: 24 mesecev.

9. Ozemeljsko območje veljavnosti garancije: Slovenija.

10. Opozorilo, potrošnik ima zakonsko pravico, da zoper prodajalca v primeru neskladnosti blaga brezplačno uveljavlja jamčevalne zahtevke in da garancija ne izključuje pravic potrošnika, ki izhajajo iz obveznega jamstva za skladnost blaga.

11. Garant zagotavlja potrošniku vzdrževanje, nadomestne dele in priklopne aparate še tri leta po poteku garancije











Pooblaščen serviser:

<b>PSC PREŠEREN D.O.O</b> <b>Litijska cesta 12A</b> <b>1000 Ljubljana – SLO</b> <b>01-540-10-00,031-807-407</b> <a href="mailto:info@servispreseren.com">info@servispreseren.com</a> <b>od PON do PET med 7:00 in 17:00</b>	<b>PSC PREŠEREN D.O.O. PE MB</b> <b>Ptujska cesta 9</b> <b>2000 Maribor - SLO</b> <b>02-331-64-00, 031-620-900,</b> <a href="mailto:info-mb@servispreseren.com">info-mb@servispreseren.com</a> <b>od PON do PET med 7:00 in 16:00</b>
--	--

Poštovani/a,

zahvaljujemo što ste izabrali naš toster za tostiranje hljeba za kućnu upotrebu. Tognana Porcellane S.p.A. odbacuje bilo kakvu odgovornost za bilo kakvu štetu koja može direktno ili indirektno nastati ljudima, stvarima i domaćim životinjama, a koja je uzrokovana zbog nepridržavanja odredbi navedenih u „Uputstvu za upotrebu“ kada je u pitanju montaža, upotreba i održavanje uređaja.

## **SIMBOLI NAVEDENI U UPUTSTVIMA/ NA UREĐAJU I NJIHOVO ZNAČENJE**

	Ovaj simbol označava da je potrebno pažljivo pročitati ova uputstva prije upotrebe. Obratite posebnu pozornost na sigurnosne informacije. Čuvajte ova uputstva na sigurnom mjestu jer su ona sastavni dio samog proizvoda.
	<b>OPASNOST:</b> riječ označava potencijalnu neizbježnu opasnost s visokim nivoom rizika koja, ako se ne izbjegne, ima veliku mogućnost da izazove ozbiljne ozljede ili smrt
	<b>UPOZORENJE:</b> riječ označava potencijalnu neizbježnu opasnost sa srednjim nivoom rizika koja, ako se ne izbjegne, ima veliku mogućnost da izazove ozbiljne ozljede ili smrt
	<b>OPREZ:</b> riječ označava potencijalnu opasnost s niskim nivoom rizika koja, ako se ne izbjegne, mogla bi da dovede do manjih ili srednjih rizika.
	<b>POZORNOST - VRUĆA POVRŠINA - OPASNOST OD OPEKOTINA!:</b> Ovaj simbol označava da površinska temperatura područja na koje se simbol primjenjuje može doseći opasne vrijednosti i zbog toga se mora izbjegavati izravan kontakt s kožom i tkaninama/materijalima osjetljivim na toplotu.
	<b>Klasa I:</b> ovaj simbol označava da se zaštita opreme ne zasniva samo na osnovnoj izolaciji, već zahtijeva dodatne sigurnosne mjere.
	<b>VAŽNA NAPOMENA:</b> ove riječi označavaju korisne informacije za upotrebu proizvoda.
	Ovaj simbol koji se nalazi na proizvodu ili na njegovoj ambalaži označava da se uređaj, na kraju svog životnog vijeka, mora odložiti odvojeno od drugog otpada da bi se omogućio njegov ispravan tretman i recikliranje.
	Ovaj simbol pokazuje da je uređaj usklađen sa sigurnosnim zahtjevima kojeg predviđaju uredbe/direktive Evropske zajednice.
	Ovaj simbol označava da su proizvodi MOCA (materijali i predmeti namijenjeni za kontakt s hranom) prikladni za kontakt s hranom.

## **SIGURNOST PROIZVODA**



### **VAŽNE NAPOMENE O ISPRAVNOJ UPOTREBI**

1. Ovaj uređaj je namijenjen isključivo za tostiranje hljeba za kućnu upotrebu.
2. Ovaj uređaj je namijenjen za kućnu upotrebu i slične primjene, kao što su:
  - \* kuhinjski prostori za osoblje u prodavnicama i/ili kancelarijama;
  - \* u agroturizmu;
  - \* korisnicima hotela, pansiona i drugih stambenih sredina;
  - \* u sredinama "noćenje s doručkom".
3. Ovaj proizvod nije igračka.
4. Ne ostavljajte dijelove ambalaže (plastične kesice, ekspanzirani polistiren i sl.) u dohvatu djece ili nesamostalnih osoba jer su ti predmeti potencijalni izvori opasnosti (npr. opasnost od gušenja).
5. Upotrebljavajte proizvod samo u svrhu za koju je osmišljen. Proizvođač nije odgovoran za štetu ili ozljede uzrokovane nepravilnom upotrebom.
6. Neovlaštene popravke ili modifikacije poništavaju garanciju.
7. Ne upotrebljavajte na otvorenom.
8. Uređaj nemojte spajati iznad ili u blizini plinskih peći ili vrućih električnih peći ili u vrućoj peći.
9. Prije upotrebe postavite uređaj na čvrstu, ravnu, vodoravnu nezapaljivu površinu.
10. Za ručno isključivanje uređaja pritisnite dugme za isključivanje.
11. Upotrebljavajte samo originalne dodatke i rezervne dijelove ili one koje preporučuje proizvođač.
12. Uvijek stavite kriške hljeba ili hranu u isporučenu hvataljku i pazite da ne umetnete hranu koja je prevelika u odnosu na kapacitet otvora za kuvanje.



### **OPASNOST**

#### **PROIZVOD**

1. Prije spajanja toster na električnu mrežu provjerite odgovara li napon naveden na uređaju naponu u vašem domu.
2. Priključite uređaj na električnu utičnicu koja ima efikasno uzemljenje. Proizvođač se ne može smatrati odgovornim za nezgode uzrokovane neuzemljenjem sistema.
3. Uređaj smiju upotrebljavati djeca starija od 8 godina, osobe sa smanjenim fizičkim, slušnim, mentalnim sposobnostima, ili osobe bez

potrebnog znanja ili iskustva, pod uslovom da su pod nadzorom ili nakon što dobiju uputstva koja se odnose na bezbjednu upotrebu uređaja i nakon što shvate opasnosti koje su s njim povezane. Djeca se ne smiju igrati s uređajem. Čišćenje i održavanje koje obavlja korisnik ne smiju obavljati djeca bez nadzora odrasle osobe.

4. Ne ostavljajte uređaj bez nadzora tokom rada.
5. Djeca trebaju biti pod nadzorom da bi se osiguralo da se ne igraju s uređajem
6. Nemojte umetati metalne predmete u utore uređaja.
7. Da biste izbjegli kratki spoj, nemojte umetati glomaznu hranu ili u hranu umotanu u foliju ili metalno posuđe.
8. Ne uklanjajte hranu iz tostera dok je poluga spuštена.
9. Ne uklanjajte posudu za mrvice dok je toster priključen na struju. Isključite ga iz napajanja, sačekajte da se ohladi, a zatim izvadite posudu.
10. Nemojte kuvati, zagrijavati ili tostirati kolače od pirinča, već tostirani hljeb ili druge proizvode osim hljeba.
11. Zagorjela hrana može se zapaliti. Stoga ne ostavljajte toster uključen bez nadzora i postavite niži stepen tostiranja za tanke kriške hljeba ili već prepečenog hljeba koji lakše može zagorjeti.
12. Nikada nemojte zagrijavati punjene namirnice koje bi mogle iscuriti unutar uređaja i uzrokovati moguće požare.
13. Često čistite ladicu za mrvice. Mrvice koje se nakupe u ladici za mrvice mogu se zapaliti ako se ladica povremeno ne isprazni.
14. Spoljna površina može postati vruća dok uređaj radi.
15. Isključite toster iz struje kada se krećete i kada se uređaj ne upotrebljava.
16. Ostavite toster da se ohladi prije čišćenja.
17. Nepravilna upotreba proizvoda može uzrokovati oštećenje ili ozljede.
18. Da biste izbjegli strujni udar, nemojte namakati kućište proizvoda u vodi ili drugim tečnostima. Ne dirajte uređaj mokrim rukama ili bosim nogama.
19. Ovaj uređaj ne sadrži dijelove koji se mogu servisirati. Ne pokušavajte sami da ga popravite. Održavanje neka obavlja kvalifikovani servisni centar upotrebljavajući samo identične rezervne dijelove. Ovo će garantovati održavanje sigurnosti proizvoda.
20. Nemojte upotrebljavati ako je uređaj pao ili je oštećen na neki drugi način. Ne pokušavajte sami da ga popravite. Kontaktirajte prodavca za popravku/zamjenu ako je u toku garantni rok ili kontaktirajte korisničku podršku.

21. Nemojte upotrebljavati uređaj na visokoj temperaturi, veoma vlažnom, mokrom okruženju ili u blizini zapaljivog materijala (zavjese, stolnjaci, itd.).
22. Ne pokrivate uređaj dok je u upotrebi ili kada je priključen na struju čak i ako nije u upotrebi.
23. Ne preporuča se da toster upotrebljavate ispod zidnih ormarića.

## **KABL I UTIKAČ**

1. Kabl za napajanje mora biti priključen na AC utičnicu (standardna struja u domaćinstvu). Nemojte upotrebljavati druge električne utičnice.
2. U slučaju nekompatibilnosti između utičnice i utikača na uređaju, kvalifikovani stručnjak mora zamijeniti utičnicu drugom odgovarajućeg tipa. Ne preporučuje se upotreba adaptera, višestrukih utičnica i/ili produžnih kablova. Ako je njihova upotreba neophodna, upotrebljavajte samo jedan ili više adaptera i produžnih kablova koji su u skladu sa trenutnim sigurnosnim standardima, vodeći računa da ne prekoračite ograničenje snage označeno na adapteru i/ili produžnom kablju.
3. Nemojte upotrebljavati kabl za napajanje ako je oštećen.
4. Da biste izbjegli strujni udar, nemojte uranjati kabl za napajanje u vodu ili bilo koju drugu tečnost.
5. Kabl za napajanje mora se upotrebljavati na suvom i čistom mjestu. Upotreba u vlažnom ili prljavom okruženju može da dovede do nesreća, strujnih udara ili eksplozija.
6. Ne dirajte kabl za napajanje ili utikač mokrim rukama.
7. Ne dopustite da kabl visi preko radnog stola.
8. Pazite da ne povučete kabl za napajanje ili se ne spotaknete o njega. Držite kabl dalje od izvora toplote, vrućih predmeta ili otvorenog plamena.
9. Isključite kabl iz električne mreže prije čišćenja i kada se ne upotrebljava. Za odspajanje isključite uređaj, a zatim izvadite utikač iz utičnice. Nemojte povlačiti za kabl već uzmite utikač u ruku.
10. Uvijek najprije uključite utikač u uređaj, a zatim spojite kabl na zidnu utičnicu. Provjerite da li je kabl potpuno rastegnut.
11. Kabl ne smije biti uvrnut ili omotan oko uređaja.
12. Nemojte upotrebljavati uređaj ako je kabl za napajanje oštećen. Ne pokušavajte sami da ga popravite. Kontaktirajte prodavca za popravku/zamjenu ako je u toku garantni rok ili kontaktirajte korisničku podršku.
13. Nemojte upotrebljavati produžne kablove, razdjelnike ili uređaje s

tajmerom.



## OPASNOST OD OPEKOTINA!

1. Ovaj uređaj je opremljen grijaćim elementima i može dostići visoke temperature čak i na površinama koje nisu direktno uključene u rad. Zbog toga se uređaj mora koristiti s OPREZOM.
2. Nemojte dodirivati vruće dijelove uređaja da biste izbjegli opekotine (metalni dio hvataljki, rešetke za kuvanje, dijelovi u kontaktu s metalnim rešetkama). Koristite drške hvataljki ili odgovarajuću dugmad.
3. Ovaj uređaj može ispuštati toplotu, paru ili kondenzaciju tokom i nakon rada. Držite ruke i lice dalje od uređaja.

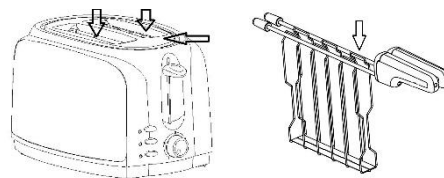

## USKLAĐENOST PROIZVODA

Proizvođač Tognana Porcellane S.p.A. izjavljuje da je proizvod Toster s hvataljkama Mod. Iridea u skladu:

- s Direktivom 2014/30/EU Evropskog parlamenta i Vijeća od 26. februara 2014. o usklađivanju zakona država članica, koja se odnosi na elektromagnetnu kompatibilnost;
- s Direktivom 2014/35/EU Evropskog parlamenta i Vijeća od 26. februara 2014. o usklađivanju zakona država članica, koja se odnosi na stavljanje na tržište električne opreme namijenjene upotrebi unutar određenog ograničenog napona;
- s Direktivom 2009/125/EZ Evropskog parlamenta i Vijeća od 21. oktobra 2009., koja se odnosi na uspostavljanje okvira za utvrđivanje zahtjeva za ekološki dizajn proizvoda koji upotrebljavaju energiju;
- s Direktivom 2011/65/EU Evropskog parlamenta i Vijeća od 8. juna 2011. i naknadnom Delegiranom Direktivom Komisije 2015/863 o ograničavanju upotrebe određenih opasnih supstanci u električnoj i elektronskoj opremi.

## TEHNIČKI PODACI

- Snaga: 600-700 W
- Ulazni napon: 220-240 Vac ~ 50-60 Hz; 16 A
- Dimenzije: 32.5 x 17 x 20 cm
- Neto težina: 980 g

## POTROŠNJA ENERGIJE

Informacije o proizvodu za potrošnju energije i maksimalno vrijeme za postizanje primjenjivog načina isključivanja.

Režim isključenja	0.00 W
Maksimalno vrijeme potrebno da uređaj automatski pređe u odgovarajući režim ili stanje niske potrošnje.	<1 minuta

## PRIJE PRVE UPOTREBE

1. Izvadite sve komponente iz ambalaže, provjerite da su netaknuti i cjeloviti, pažljivo uklonite sve zaštite i naljepnice. Paket sadrži:
  - 1 toster
  - 2 hvataljke
  - 1 uputstva za upotrebu
2. Provjerite da li su svi dijelovi ispravno sastavljeni i na mjestu prije upotrebe.
3. Ako toster upotrebljavate prvi put, operite sve uklonjive dijelove koji će doći u dodir s hranom, prema uputstvima u odjeljku "Čišćenje i održavanje".

## KOMPONENTE

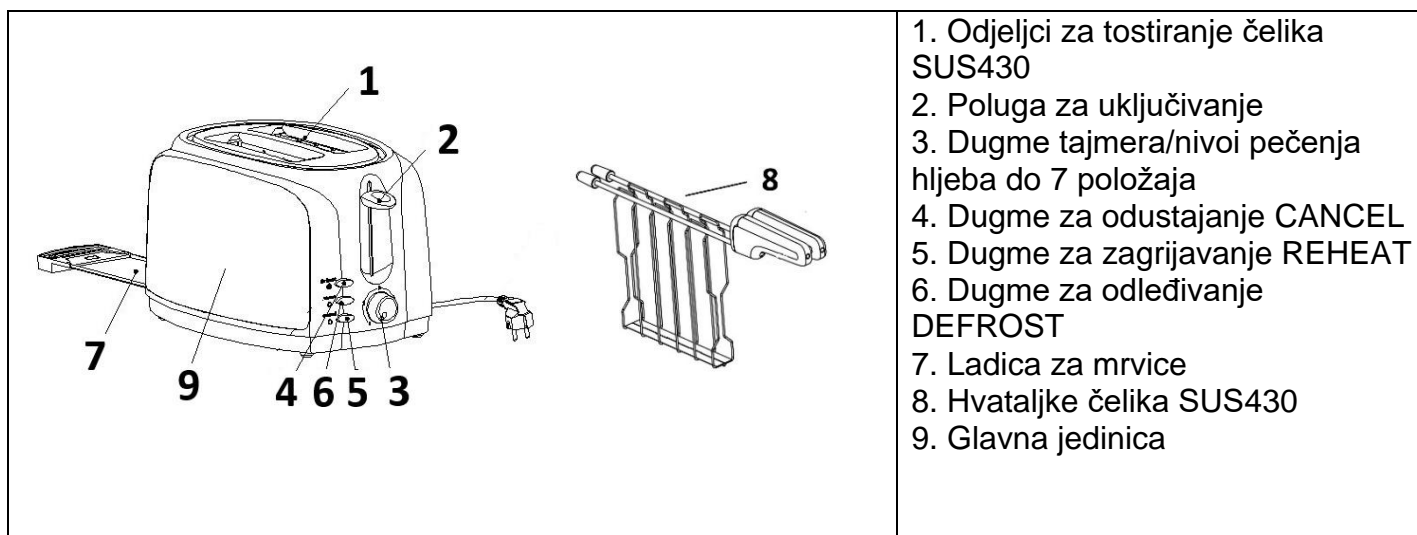

## FUNKCIJSKE TIPKE

CANCEL: dugme za odustajanje

Pritisnite dugme CANCEL za prekid tostiranja u bilo kom trenutku.

REHEAT: dugme za grijanje

Pritisnite dugme REHEAT za tostiranje vrućeg hljeba nakon spuštanja upravljačke poluge.

DEFROST: dugme za odleđivanje:

Pritisnite dugme DEFROST za tostiranje smrznutog hljeba nakon spuštanja upravljačke poluge.

## RAD

 **VAŽNA NAPOMENA:** Pri prvoj upotrebi upotrebljavajte toster na prazno da biste uklonili pare i tipičan miris novog uređaja.

1. Postavite toster na ravnu, stabilnu vodoravnu i nezapaljivu površinu.
2. Većina hljebova može se tostirati. Međutim, kriška ne smije biti predebela da ne bi zapela u pretincu za tostiranje i dodirivala unutrašnje stijenke.
3. Nakon što stavite namirnicu u hvataljke, stavite ih u odjeljke i odaberite željeni nivo pečenja (vrijeme pečenja) pomoću odgovarajućeg dugmeta, imajući na umu da se u položaju 1 uređaj isključuje nakon 1 minuta, povećavajući vrijeme za 15 sekundi na svaku sljedeću poziciju do pozicije 7 gdje postiže vrijeme od oko 2 i pol minuta.

Vrijeme tostiranja zavisi od debljine, vrste hljeba i željenog nivoa zapečenosti.

4. Pritisnite upravljačku polugu prema dole dok se ne zaključa.
5. Nakon isteka podešenog vremena upravljačka poluga će se vratiti u prvobitni položaj i uređaj će se automatski isključiti.
6. Ako želite podgrijati zamrznutu hranu, pritisnite dugme DEFROST nakon spuštanja upravljačke poluge. U tom se slučaju podešeno vrijeme kuvanja povećava za otprilike 20%.
7. Ako pak želite samo zagrijati, nakon spuštanja poluge pritisnite dugme REHEAT. U ovom slučaju vrijeme kuvanja je fiksno i odgovara otprilike 25 sekundi.
8. Pritisnite dugme CANCEL ako želite prekinuti rad uređaja.
9. Sada je moguće izvaditi hranu hvataljkama.



**POZORNOST – VRUĆA POVRŠINA!:** Površina rešetke i otvori za tostiranje postanu jako vrući, izvadite tostirani hljeb pazeći da se ne opečete.

10. Ako želite ponovo tostirati, ostavite uređaj da se ohladi oko minut.

### **KORISNI SAVJETI**

1. Toster može da bude veoma vruć. Rukujte s oprezom.
2. Isključite kabel i pomaknite upravljačku polugu gore-dole nekoliko puta da biste podigli sav "zaglavljani" hljeb.
3. Nemojte upotrebljavati uređaj dok je prazan (bez kriški hljeba), osim za prvu upotrebu kada je nov.
4. Nemojte upotrebljavati veoma tanke ili izlomljene kriške hljeba.
5. Nemojte stavljati hranu koja može letjeti tokom kuvanja, može uzrokovati požar i otežati čišćenje.
6. Prije svake upotrebe važno je očistiti posudu za mrvice.
7. Ako se toster upotrebljava na niskom nivou pečenja, nadjev može da bude mlak. U tom slučaju ostavite hranu unutar otvora za kuvanje 1-2 minute nakon tostiranja.
8. Za najbolje rezultate preporučujemo da ostavite hranu na sobnoj temperaturi 2-3 minuta prije upotrebe.
9. Ne stavljajte (na silu) hranu koja je prevelika.
10. Ne stavljajte ruke, viljuške ili drugi pribor u toster da biste izvadili hljeb, jer to može oštetiti grijaće elemente uređaja. Izvucite utikač, okrenite uređaj naopako i lagano ga protresite da biste uklonili zaglavljenu hranu.

### **ČIŠĆENJE I ODRŽAVANJE**

Prije pristupanja čišćenju, uvijek odspojite toster iz utičnice i pustite da se do kraja ohladi.

#### **1. Očistite toster spolja**

Očistite spoljni dio tosteru blago navlaženom mekom krpom ili sunđerom i osušite krpom.



**OPASNOST! NEMOJTE PRATI U MAŠINI ZA PRANJE SUDOVA ILI URANJATI U TEČNOST.**

#### **2. Čišćenje hvataljki**

Očistite hvataljke vodom i deterdžentom ili u mašini za pranje sudova na temperaturi od 55 °C.

#### **3. Čišćenje ladice za mrvice**

Često praznite ladicu za mrvice i čistite je vodom i deterdžentom.

### **VAŽNE NAPOMENE :**

1. Nemojte upotrebljavati hemijska sredstva za čišćenje, čeličnu vunu

ili abrazivna sredstva za čišćenje.

2. Mrvice koje se nakupe u ladici za mrvice mogu se zapaliti ako se ladica povremeno ne isprazni.

#### 4. Pohrana

Ostavite uređaj da se potpuno ohladi prije pohrane ili umotavanja kabela za napajanje.

Kada se uređaj ne upotrebljava, strujni kabel se može namotati u posebno kućište koje se nalazi ispod baze.

Provjerite da nema ostataka hrane unutar uređaja.

Provjerite da li su svi dijelovi čisti i suvi prije nego što ih pohranite.

Nikada nemojte spremati uređaj dok je još mokar.

Preporučljivo je čuvati uređaj na suvom, čistom mjestu zaštićenom od vlage i prašine.

### **RJEŠAVANJE PROBLEMA**

<b>PROBLEM</b>	<b>RJEŠENJE</b>
Toster ne radi	Provjerite da li je utikač uređaja ispravno umetnut u utičnicu.
Hljeb je zapeo u tosteru	Isključite toster i ostavite ga da se ohladi. Pažljivo uklonite krišku ili kriške iz tostera. Ako je potrebno, preokrenite toster iznad sudopere i lagano ga protresite da biste uklonili zalijepljeni hljeb. Ne upotrebljavajte metalne predmete za vađenje hljeba. Ne dirajte metalne dijelove unutar tostera. Ako se hljeb zalijepi jer je predebeo, narežite ga na tanje kriške, ili uklonite dio sadržaja.
Prepečena kriška je pretamna ili presvijetla.	Izabrani nivo zapečenosti je previsok ili prenizak. Izaberite drugu postavku.
Iz tostera izlazi dim	Izabrani nivo zapečenosti je previsok za vrstu tosta. Pritisnite dugme CANCEL za prekid ciklusa tostiranja. Provjerite da li je ladica za mrvice čista i bez mrvica. Isključite uređaj, preokrenite ga iznad sudopere i lagano protresite da biste uklonili sve preostale mrvice.
Problem nije riješen.	Obratite se svom servisnom centru ili korisničkoj podršci.

### **INFORMACIJE O ODLAGANJU**

#### **PROIZVOD**



Shodno čl. 26. Zakonske uredbe br 49. od 14. marta 2014. „Implementacija Direktive 2012/19/EU o otpadnoj električnoj i elektronskoj opremi (WEEE)“, simbol precrtane kante označava da se ovaj uređaj ne smatra komunalnim otpadom. Stoga se odlaganje mora vršiti odvojenim prikupljanjem otpada. Neodlaganje uređaja kao odvojeni otpad može predstavljati potencijalnu opasnost po životnu sredinu i zdravlje ljudi. Navedeni proizvod se može vratiti distributeru nakon kupovine novog uređaja.

Nepropisno odlaganje uređaja predstavlja prijevaru i podložno je sankcijama Uprave za javnu sigurnost. Za dalje informacije obratite se lokalnoj upravi odgovornoj za upravljanje okolišem.

#### **AMBALAŽA**

Za informacije o tome kako pravilno odložiti ambalažu koja se upotrebljava za zaštitu ovog proizvoda i njegovih dijelova i/ili pribora, slijedite uputstva na ambalaži.

### **"TOGNANA" GARANCIJA ZA MALE APARATE**

Kompanija **Tognana Porcellane S.p.A.** zahvaljuje svojim kupcima na njihovom izboru i garantuje da su njeni aparati rezultat najnovijih tehnologija i istraživanja.

Ova garancija se odnosi samo na male uređaje označene brendom "Tognana" i važi kao konvencionalna garancija u skladu sa članom 135-quinquies italijanskog Zakona o potrošačima (Zakonodavna uredba 206 od 6. septembra 2005. godine). Ova garancija ni na koji način ne utiče na prava izričito predviđena u korist potrošača

propisima o prodaji pokretne robe široke potrošnje, bilo italijanske ili zemlje prebivališta potrošača: potrošač stoga uvijek može ostvariti svoja prava prema prodavcu od kojeg je kupio uređaj, pod uslovima i u okviru uslova predviđenih ovim propisima.

Prema ovoj garanciji, uređaj je pokriven konvencionalnom garancijom u periodu od **dvije godine** od datuma kupovine od strane prvog korisnika.

Na potrošaču je - putem dokumenta o isporuci koji je izdao trgovac na malo (ili sama Tognana Porcellane S.p.A., u slučaju kupovine koju je potrošač izvršio direktno u online prodavnici potonjeg) ili drugim dokaznim dokumentom (na primjer, porezni račun, gotovinski račun ili slično, narudžbenica itd.), koji pokazuje ime trgovca na malo i datum kada je prodaja izvršena - da dokaže da ova garancija još uvijek važi u trenutku podnošenja žalbe na nedostatak uređaja.

U slučaju kvara na uređaju, u skladu sa ovom garancijom, potrošač može istaknuti ovaj nedostatak kontaktiranjem prodavca uređaja ili kontaktiranjem kompanije Tognana Porcellane S.p.A. direktno na e-mail adresu **support@tognana.com**, ili na broj telefona **+39 0422 6721**.

Tognana Porcellane S.p.A. garantuje **besplatan popravak** ili **zamjenu** uređaja i/ili njegovih komponenti koje imaju nedostatke zbog utvrđenih uzroka proizvodnje i/ili kvarova, direktno ili putem povezanih servisnih centara (provjerite sve kontakte na web stranici Tognana Porcellane S.p.A.: [www.tognana.com](http://www.tognana.com)). Tognana Porcellane S.p.A. zadržava pravo da u potpunosti zamijeni uređaj, ako se popravljivost pokaže nemogućom ili preskupom, drugim jednakim ili sličnim uređajem (ili onim koji ima funkcionalne i estetske karakteristike slične onima kupljenog uređaja), a da potrošač ne može, u ovoj drugoj hipotezi, osporiti izbor koji je napravio Tognana Porcellane S.p.A.

Potrošač u predstavljanju reklamacije, pored navođenja utvrđenog nedostatka, mora dostaviti i fotografsku dokumentaciju, ako je to neophodno u svrhu utvrđivanja nedostatka uređaja, za svaki naredni kontakt mora dostaviti svoje lične podatke - ime i prezime, adresu prebivališta, e-poštu i broj telefona. Za uspješnu zamjenu ili popravak uređaja, potrošač će u svakom slučaju morati slijediti upute koje su u tom pogledu dali zaposlenici Tognana Porcellane S.p.A. ili nadležni servisni centar.

Sve troškove popravke i isporuke zamjenskog uređaja ili komponenti bez nedostataka u potpunosti će snositi Tognana Porcellane S.p.A., koja će također snositi troškove vraćanja neispravnog uređaja ili komponente, ako to potrošač izričito zatraži.

Treba napomenuti da, nakon zamjene ili popravke uređaja, datum stupanja na snagu ove garancije ostaje datum prve kupovine: stoga, usluga izvršena u okviru garancije ne produžava period njenog važenja.

U svrhu efikasnosti ove garancije, precizirano je da: je uređaj dizajniran i izgrađen za **isključivo kućnu upotrebu**, čime se ova garancija raskida za bilo koju drugu upotrebu. Pored toga, uređaj se nikada ne može smatrati neispravnim ako se mora prilagoditi ili modifikovati kako bi bio u skladu sa nacionalnim ili lokalnim sigurnosnim i/ili tehničkim standardima, koji su na snazi u zemlji potrošača, ako je izvan Evropske unije.

U svakom slučaju, **ova garancija ne pokriva:**

- dijelovi koji su podložni habanju, niti oni koji zahtijevaju periodičnu zamjenu i/ili održavanje;
- nemar ili nepažnja u upotrebi uređaja (npr. nepridržavanje uputstava za upotrebu uređaja);
- profesionalna upotreba uređaja;
- nedostaci zbog nepravilne instalacije, konfiguracije, ažuriranja softvera/BIOS-a/firmvera koje nije izvršilo ovlašteno osoblje Tognana Porcellane S.p.A.;
- popravke ili intervencije koje obavlja osoblje koje nije ovlastilo Tognana Porcellane S.p.A.;
- manipulacije komponentama uređaja ili, gdje je to primjenjivo, softvera;
- druge okolnosti koje se, u svakom slučaju, ne mogu povezati sa proizvodnim nedostacima na uređaju.

Tognana Porcellane S.p.A. se odriče svake odgovornosti za bilo kakvu štetu koja može, direktno ili indirektno, rezultirati ljudima, imovinom i kućnim ljubimcima kao rezultat nepoštivanja svih zahtjeva navedenih u posebnoj knjižici sa uputstvima i koja se posebno odnosi na upozorenja u vezi sa instalacijom, upotrebom i održavanjem uređaja.

Dalja potraživanja, posebno ako se odnose na potraživanja, su isključena, osim ako odgovornost ne proizilazi iz izričite odredbe zakona. Na kraju perioda važenja ove garancije, ili za robu koja nije obuhvaćena njom, Tognana Porcellane S.p.A. ostaje na raspolaganju kupcu za sva pitanja ili informacije. Dodatne informacije dostupne su na web stranici: [www.tognana.com](http://www.tognana.com).

Poštovani/a,

zahvaljujemo što ste odabrali naš toster za hleb za kućnu upotrebu. Tognana Porcellane S.p.A. odbija svaku odgovornost za sve štete koje mogu direktno ili indirektno nastati kod osoba, stvari i domaćih životinja ukoliko ne pratite odredbe navedene u priručniku za upotrebu koje se odnose na postavljanje, upotrebu i održavanje uređaja.

## SIMBOLI U PRIRUČNIKU/ NA UREĐAJU I NJIHOVO ZNAČENJE

	Ovaj simbol označava da je potrebno pažljivo pročitati ovaj priručnik pre upotrebe. Obratite posebnu pažnju na sigurnosne informacije. Sačuvajte ovaj priručnik na bezbednom mestu kao sastavni deo proizvoda.
	<b>OPASNOST:</b> reč označava potencijalnu neizbežnu opasnost s visokim nivoom rizika koja, ako se ne izbegne, ima veliku mogućnost da izazove teške povrede ili smrt
	<b>OBAVEŠTENJE:</b> reč označava potencijalnu opasnost sa srednjim nivoom rizika koja, ako se ne izbegne, ima veliku mogućnost da izazove teške povrede ili smrt
	<b>PAŽNJA:</b> reč označava potencijalnu opasnost s niskim nivoom rizika koja, ako se ne izbegne, može dovesti do manjih ili srednjih rizika.
	<b>PAŽNJA – VRUĆA POVRŠINA – OPASNOST OD OPEKOTINA!:</b> Simbol označava da površinska temperatura područja na koje se nanosi može dostići opasne vrednosti i zbog toga se mora izbegavati direktan kontakt s kožom i tkaninama/materijalima osetljivim na toplotu.
	Klasa I: ovaj simbol označava da se zaštita opreme ne zasniva samo na osnovnoj izolaciji, već zahteva dodatne sigurnosne mere.
	<b>VAŽNA NAPOMENA:</b> ove reči označavaju korisne informacije za upotrebu proizvoda.
	Ovaj simbol koji se nalazi na proizvodu ili na njegovom pakovanju označava da se uređaj na kraju roka trajanja mora baciti odvojeno od drugog otpada kako bi se omogućio njegov ispravan tretman i recikliranje.
	Ovaj simbol pokazuje da je uređaj u skladu sa bezbednosnim zahtevima koje predviđaju uredbe/direktive Evropske unije.
	Ovaj simbol pokazuje da MOCA (materijali i predmeti u kontaktu s hranom) odgovara kontaktu s hranom.

## **SIGURNOST PROIZVODA**



### **VAŽNA OBAVEŠTENJA O ISPRAVNOJ UPOTREBI**

1. Ovaj uređaj je namenjen isključivo za tostiranje hleba za kućnu upotrebu.
2. Ovaj uređaj je namenjen za kućnu upotrebu i slične primene, kao što su:
  - \* kuhinjski prostori za osoblje u prodavnicama i/ili kancelarijama;
  - \* u seoskom turizmu;
  - \* korisnici hotela, pansiona i drugih stambenih okruženja;
  - \* u okruženjima „noćenje i doručak“.
3. Ovaj proizvod nije igračka.
4. Ne ostavljajte delove ambalaže (plastične kese, ekspanzirani polistiren i itd.) u dometu dece ili nesamostalnih osoba jer su ti predmeti potencijalni izvori opasnosti (npr. opasnost od gušenja).
5. Koristite proizvod samo u svrhu za koju je dizajniran. Proizvođač nije odgovoran za štetu ili povrede nastale nepravilnom upotrebom.
6. Neovlašćene popravke ili izmene poništavaju garanciju.
7. Nemojte koristiti na otvorenom.
8. Nemojte spajati iznad ili u blizini plinskih peći ili vrućih električnih peći ili u vrućoj peći.
9. Pre upotrebe postavite uređaj na čvrstu, ravnu, vodoravnu nezapaljivu površinu.
10. Za ručno isključivanje uređaja pritisnite taster za isključivanje.
11. Koristite samo originalni pribor i rezervne delove ili one koje preporučuje proizvođač.
12. Uvek stavite kriške hleba ili hranu u isporučenu rešetku i pazite da ne ubacite hranu koja je prevelika u odnosu na kapacitet otvora za kuvanje.



### **OPASNOST**

#### **PROIZVOD**

1. Pre priključivanja toster na električnu mrežu proverite da li napon naveden na aparatu odgovara naponu u vašem domu.
2. Priključite uređaj na električnu utičnicu koja ima uzemljenje. Proizvođač se ne može smatrati odgovornim za nezgode uzrokovane neuzemljenjem sistema.
3. Uređaj smeju da koriste deca starija od 8 godina, osobe sa smanjenim fizičkim, čulnim, mentalnim sposobnostima ili osobe bez potrebnog

znanja ili iskustva, pod uslovom da su pod nadzorom ili nakon što dobiju uputstva koja se odnose na bezbednu upotrebu uređaja i nakon što shvate opasnosti koje su s njim povezane. Deca se ne smeju igrati s uređajem. Čišćenje i održavanje koje treba da obavi korisnik ne smeju obavljati deca bez nadzora odraslih.

4. Ne ostavljajte uređaj bez nadzora tokom rada.
5. Decu treba nadzirati kako bi se osiguralo da se ne igraju s uređajem.
6. Nemojte umetati metalne predmete u priključke uređaja.
7. Kako biste izbegli kratak spoj, nemojte da ubacujete kabaste namirnice, hranu umotanu u foliju ili metalno posuđe.
8. Ne uklanjajte hranu iz tostera dok je poluga spuštena.
9. Ne uklanjajte posudu za mrvice dok je toster uključen u struju. Isključite ga iz napajanja, sačekajte da se ohladi, pa tek onda izvadite posudu.
10. Nemojte da kuvate, zagrevate ili tostirate pirinčane kolače, već tostirani hleb ili druge proizvode osim hleba.
11. Zagorela hrana može da se zapali. Zato ne ostavljajte toster uključen bez nadzora i postavite niži stepen tostiranja za tanke kriške hleba ili već prepečenog hleba koji lakše može da zagori.
12. Nikada nemojte zagrevati punjene namirnice koje bi mogle da iscure unutar uređaja i izazovu moguće požare.
13. Često čistite posudu za mrvice. Mrvice koje se nakupe u posudi za mrvice mogu se zapaliti ako se povremeno ne isprazni.
14. Spoljna površina može postati vruća dok uređaj radi.
15. Isključite toster iz struje kada se krećete i kada se ne koristi.
16. Ostavite toster da se ohladi pre čišćenja.
17. Nepravilna upotreba proizvoda može dovesti do oštećenja ili povrede.
18. Da biste izbegli strujni udar, nemojte kućište proizvoda potapati u vodu niti druge tečnosti. Ne dirajte uređaj mokrim rukama ili bosim nogama.
19. Ovaj uređaj ne sadrži delove koji se mogu servisirati. Ne pokušavajte sami da ga popravite. Održavanje treba da obavlja kvalifikovani servisni centar koristeći samo identične rezervne delove. Ovo će garantovati održavanje bezbednosti proizvoda.
20. Nemojte koristiti ako je uređaj pao ili je oštećen na neki drugi način. Ne pokušavajte sami da popravite. Kontaktirajte prodavca za popravku/ zamenu ako je u toku garantni rok ili pomoć za klijente.
21. Nemojte koristiti uređaj na visokoj temperaturi, vrlo vlažnom, mokrom okruženju ili u blizini zapaljivih materijala (zavesе, stolnjaci, itd).
22. Ne pokrivajte uređaj dok je u upotrebi ili kada je priključen na struju

čak i ako nije u upotrebi.

23. Ne preporučuje se da toster koristite ispod zidnih ormarića.

## **KABL I UTIKAČ**

1. Kabl za napajanje mora biti spojen na AC utičnicu (standardna kućna struja). Nemojte koristiti druge električne utičnice.
2. U slučaju nekompatibilnosti između utičnice i utikača na aparatu, kvalifikovani stručnjak mora da zameni utičnicu drugom odgovarajućeg tipa. Ne preporučuje se upotreba adaptera, višestrukih utičnica i/ili produžnih kablova. Ako je njihova upotreba nužna, koristite samo jednostavne ili višestruke adaptere i produžetke koji su u skladu s trenutnim bezbednosnim standardima, pazeći da ne prekoračite ograničenje snage označeno na adapteru i/ili produžetku.
3. Nemojte koristiti kabl za napajanje ako je oštećen.
4. Kako biste izbegli strujni udar, nemojte uranjati kabl za napajanje u vodu ili neku drugu tečnost.
5. Kabl za napajanje mora se koristiti na suvom i čistom mestu. Upotreba u vlažnom ili prljavom okruženju može dovesti do nesreća, strujnih udara ili eksplozija.
6. Ne dirajte kabl za napajanje ili utikač mokrim rukama.
7. Ne dopustite da kabl visi preko radnog stola.
8. Pazite da ne povučete kabl za napajanje ili da se ne spotaknete o njega. Držite kabl dalje od izvora toplote, vrućih predmeta ili otvorenog plamena.
9. Isključite kabl iz električne mreže pre čišćenja i kada se ne koristi. Za odvajanje isključite uređaj, a zatim izvadite utikač iz utičnice. Nemojte povlačiti za kabl, već uzmite utikač u ruku.
10. Uvek najpre uključite utikač u uređaj, a zatim spojite kabl na zidnu utičnicu. Proverite da li je kabl potpuno rastegnut.
11. Kabl ne sme da bude uvrnut ili omotan oko uređaja.
12. Nemojte koristiti uređaj ako je kabl za napajanje oštećen. Ne pokušavajte sami da popravite. Kontaktirajte prodavca za popravku/zamenu ako je u toku garantni rok ili pomoć za klijente.
13. Nemojte koristiti produžne kablove, razdelnike ili uređaje za merenje vremena.



### **OPASNOST OD OPEKOTINA!**

1. Ovaj uređaj je opremljen grejnim elementima i može dostići visoke temperature čak i na površinama koje nisu direktno uključene u rad, zato se mora koristiti sa OPREZOM.

2. Nemojte dodirivati vruće delove uređaja kako biste izbegli opekotine (metalni deo rešetki, ćelije za kuvanje, delovi u kontaktu s metalnim rešetkama). Koristite drške rešetki ili odgovarajuću dugmad.

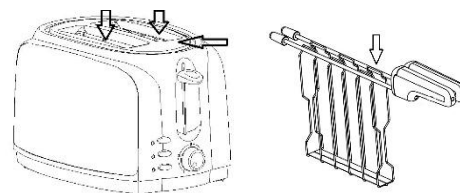

3. Ovaj uređaj može ispuštati toplotu, paru ili kondenzaciju tokom i nakon rada. Držite ruke i lice dalje od uređaja.

## **USKLAĐENOST PROIZVODA**

*Proizvođač Tognana Porcellane S.p.A. izjavljuje da je proizvod Toster sa rešetkama mod. Iridea u skladu:*

- *s Direktivom 2014/30/EU Evropskog parlamenta i saveta od 26. februara 2014. o usklađivanju zakona država članica koji se odnose na elektromagnetnu kompatibilnos;*
- *s Direktivom 2014/35/EU Evropskog parlamenta i saveta od 26. februara 2014. o usklađivanju zakona država članica koji se odnose na stavljanje na raspolaganje na tržištu električne opreme namenjene upotrebi unutar određenog ograničenja napona;*
- *s Direktivom 2009/125/EZ Evropskog parlamenta i saveta od 21. oktobra 2009, koja se odnosi na uspostavljanje okvira za razvoj specifikacija za eko-dizajn proizvoda povezanih s energijom;*
- *s Direktivom 2011/65/EU Evropskog parlamenta i saveta od 8. juna 2011. i naknadnom delegiranom direktivom Komisije 2015/863 o ograničenju upotrebe određenih opasnih materija u električnoj i elektronskoj opremi.*

## **TEHNIČKI PODACI**

- Snaga: 600-700 V
- Ulazni napon: 220-240 Vac ~ 50-60 Hz; 16 A
- Dimenzije: 32.5 k 17 k 20 cm
- Neto težina: 980 g

## **POTROŠNJA ENERGIJE**

Informacije o proizvodu za potrošnju energije i maksimalno vreme za dostizanje primenljivog režima isključivanja.

Režim isključenja	0.00 W
Maksimalno vreme potrebno da uređaj automatski pređe u odgovarajući režim ili stanje niske potrošnje.	<1 minuta

## KOMPONENTE

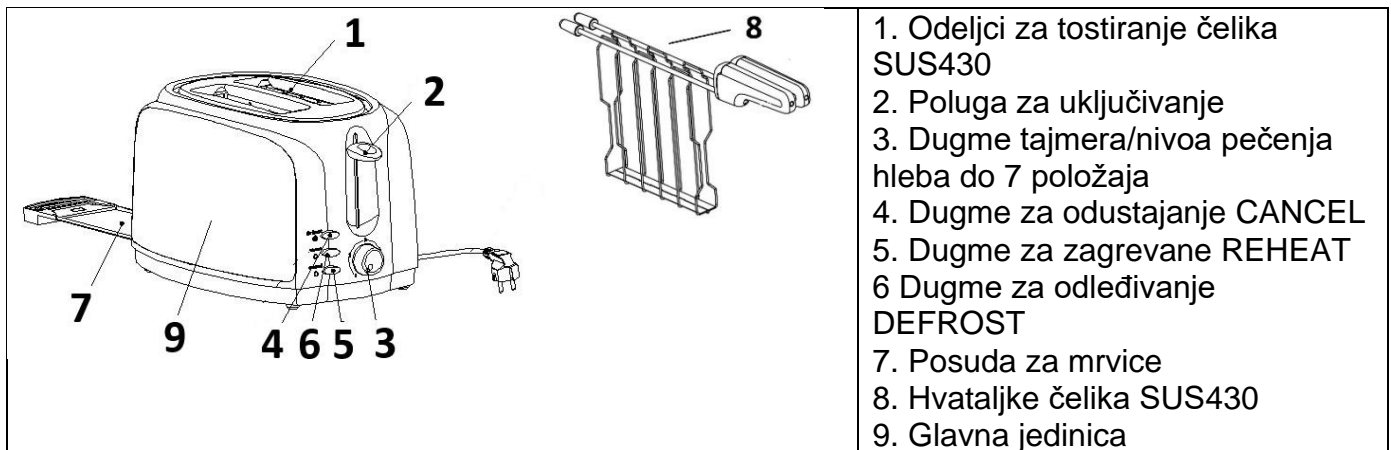

## PRE PRVE UPOTREBE

1. Izvadite različite komponente iz pakovanja, proverite da li su neoštećene i kompletne, pažljivo uklonite sve zaštite i nalepnice. Paket sadrži:
  - 1 toster
  - 2 rešetke
  - 1 priručnik za upotrebu
2. Proverite da li su svi delovi ispravno sastavljeni i na mestu pre upotrebe.
3. Ako toster koristite prvi put, savetuje se da operete sve uklonjive delove koji će doći u dodir s hranom, prema uputstvima u odeljku „Čišćenje i održavanje“.

## FUNKCIJSKI TASTERI

CANCEL: Dugme za odustajanje

Pritisnite dugme CANCEL za prekid tostiranja u bilo kom trenutku.

REHEAT: Dugme za zagrevanje

Pritisnite taster REHEAT za tostiranje vrućeg hleba nakon spuštanja upravljačke poluge.

DEFROST: Dugme za odleđivanje:

Pritisnite taster DEFROST za tostiranje smrznutog hleba nakon spuštanja upravljačke poluge.

## RAD

 **VAŽNA NAPOMENA:** Pri prvoj upotrebi koristite toster na prazno kako biste uklonili pare i tipičan novi miris.

1. Postavite toster na ravnu, stabilnu vodoravnu i nezapaljivu površinu.
2. Većina hlebova se može tostirati. Međutim, kriška ne sme da bude previše debela kako se ne bi zaglavila u odeljku za tostiranje i dodirivala unutrašnje zidove.
3. Kada stavite namirnicu u rešetke, stavite je u odeljak i odaberite željeni nivo pečenja (vreme pečenja) pomoću odgovarajućeg dugmeta, imajući na umu da se u položaju 1 uređaj isključuje nakon 1 minuta, a vreme se sa svakom sledećom pozicijom povećava za 15 sekundi sve do pozicije 7, gde tostiranje traje oko 2 i po minuta.

Vreme tostiranja zavisi od debljine, vrste hleba i željenog nivoa zapečenosti.

4. Pritisnite upravljačku polugu prema dolje dok se ne zaključa.
5. Nakon isteka podešenog vremena upravljačka poluga će se vratiti u prvobitni položaj i uređaj će se automatski isključiti.

6. Ako želite da podgrejete zamrznutu hranu, pritisnite taster DEFROST nakon spuštanja upravljačke poluge. U tom slučaju, podešeno vreme kuvanja se povećava za otprilike 20%.
7. Ako želite samo da zagrejete, nakon spuštanja poluge pritisnite taster REHEAT. U ovom slučaju, vreme kuvanja je fiksno i iznosi otprilike 25 sekundi.
8. Pritisnite taster CANCEL ako želite da prekinete rad uređaja.
9. Sada možete da izvadite hranu koristeći ručke rešetki.



**PAŽNJA – VRUĆA POVRŠINA!** Površina rešetke i otvori za tostiranje postanu veoma vrući, izvadite tostirani hleb pazeći da se ne opečete.

10. Ako želite ponovo da tostirate, ostavite uređaj da se ohladi oko minut.

### **KORISNI SAVETI**

1. Tost može da bude veoma vruć. Rukujte pažljivo.
2. Isključite kabl i pomerite upravljačku polugu gore-dole nekoliko puta kako biste podigli sav „zaglavljeni“ hleb.
3. Nemojte da koristite uređaj prazan (bez kriški hleba), osim za prvu upotrebu kada je nov.
4. Nemojte da koristite veoma tanke ili izlomljene kriške hleba.
5. Nemojte da stavljate hranu koja može da kaplje tokom kuvanja, može izazvati požar i otežati čišćenje.
6. Pre svake upotrebe važno je očistiti posudu za mrvice.
7. Ako se toster koristi na niskom nivou pečenja, nadev može da bude mlak. U tom slučaju, ostavite hranu unutar otvora za kuvanje 1-2 minuta nakon tostiranja.
8. Za najbolje rezultate preporučujemo da ostavite hranu na sobnoj temperaturi 2-3 minuta pre upotrebe.
9. Ne stavljajte (na silu) hranu koja je prevelika.
10. Ne stavljajte ruke, viljuške ili drugi pribor u toster kako biste izvadili hleb, jer to može oštetiti grejače uređaja. Izvucite utikač, okrenite uređaj naopako i lagano ga protresite kako biste uklonili zaglavljenju hranu.

### **ČIŠĆENJE I ODRŽAVANJE**

Pre čišćenja, uvek izvadite utikač toster iz utičnice i pustite da se do kraja ohladi.

#### **1. Očistite toster spolja**

Spoljni deo toster očistite blago navlaženom mekom krpom ili sunđerom i osušite krpom.



**OPASNOST! NEMOJTE STAVLJATI U MAŠINU ZA SUDOVE ILI URANJATI U TEČNOST.**

#### **2. Čišćenje rešetki**

Očistite rešetke vodom i deterdžentom ili u mašini za sudove na temperaturi od 55 °C.

#### **3. Čišćenje posude za mrvice**

Često praznite posudu za mrvice i čistite je vodom i deterdžentom.

### **VAŽNE NAPOMENE :**

1. Nemojte koristiti hemijska sredstva za čišćenje, čeličnu vunu ili abrazivna sredstva za čišćenje.
2. Mrvice koje se nakupe u posudi za mrvice mogu se zapaliti ako se

povremeno ne isprazni.

#### 4. Skladištenje

Ostavite uređaj da se potpuno ohladi pre nego što ga odložite ili obmotate kabl za napajanje. Kada se uređaj ne koristi, strujni kabl se može namotati u posebno kućište koje se nalazi ispod postolja. Proverite da li ima ostataka hleba unutar uređaja. Proverite da li su svi delovi čisti i suvi pre nego što ih odložite. Nikada nemojte odlagati uređaj dok je još mokar. Preporučuje se čuvanje uređaja na suvom, čistom mestu zaštićenom od vlage i prašine.

### REŠAVANJE PROBLEMA

PROBLEM	REŠENJE
Toster ne radi	Proverite da li je utikač uređaja ispravno ubačen u utičnicu.
Hleb je zaglavljen u tosteru	Isključite toster i ostavite da se ohladi. Pažljivo uklonite krišku ili kriške iz tostera. Ako je potrebno, preokrenite toster iznad sudopere i lagano ga protresite kako biste uklonili zalepljeni hleb. Ne koristite metalne predmete za vađenje hleba. Ne dirajte metalne delove unutar tostera. Ako se hleb zalepi jer je predebeo, isecite ga na tanje kriške ili uklonite deo sadržaja.
Prepečena kriška je pretamna ili presvetla.	Odabrani nivo pečenja je previsok ili prenizak. Odaberite drugu postavku.
Iz tostera izlazi dim	Odabrani nivo zapečenosti je previsok za vrstu tosta. Pritisnite taster CANCEL za prekid ciklusa tostiranja. Proverite da li je posuda za mrvice čista i bez mrvica. Isključite uređaj, preokrenite ga iznad sudopere i lagano protresite kako biste uklonili sve preostale mrvice.
Problem nije rešen.	Obratite se servisnom centru ili korisničkoj podršci.

### INFORMACIJE O ODLAGANJU

#### PROIZVOD



U skladu sa čl. 26 Zakonodavne uredbe 14. marta 2014. br. 49 „Implementacija Direktive 2012/19/EU o otpadnoj električnoj i elektronskoj opremi (WEEE)“, simbol precrtane kante ukazuje da se ovaj uređaj ne sme smatrati komunalnim otpadom: njegovo odlaganje se mora vršiti odvojenim prikupljanjem otpada. Ako se uređaj ne odlaže kao odvojeni otpad, to može predstavljati potencijalnu opasnost po životnu sredinu i zdravlje ljudi. Ovaj proizvod se može vratiti distributeru nakon kupovine novog uređaja.

Nepropisno odlaganje uređaja predstavlja prevaru i podleže sankcijama od strane policijske uprave. Za više informacija možete se obratiti lokalnoj upravi nadležnoj za pitanja okoline.

#### PAKOVANJE

Za informacije kako ispravno baciti pakovanja koja štite ovaj proizvod i njegove delove i/ili pribor, pratite indikacije navedene na pakovanju.

### "TOGNANA" GARANCIJA ZA MALE APARATE

Kompanija **Tognana Porcellane S.p.A.** zahvaljuje svojim kupcima na njihovom izboru i garantuje da su njeni aparati rezultat najnovijih tehnologija i istraživanja.

Ova garancija se odnosi samo na male uređaje označene brendom "Tognana" i važi kao konvencionalna garancija u skladu sa članom 135. Zakona o zaštiti potrošača (Zakonodavna uredba 206 od 6. septembra 2005. godine). Ova garancija ni na koji način ne utiče na prava izričito predviđena u korist potrošača propisima o prodaji pokretne robe široke potrošnje, bilo italijanske ili zemlje prebivališta potrošača: potrošač stoga uvek može da ostvari svoja prava prema prodavcu od koga je kupio uređaj, pod uslovima i u okviru uslova predviđenih ovim propisima.

Prema ovoj garanciji, uređaj je pokriven konvencionalnom garancijom u periodu od **dve godine** od datuma kupovine od strane prvog korisnika.

Na potrošaču je da - putem dokumenta o isporuci koji je izdao prodavac (ili sama Tognana Porcellane S.p.A., u

slučaju kupovine koju je potrošač izvršio direktno u onlajn prodavnici (potonjeg) ili drugim dokaznim dokumentom (na primer, poreskim priznanicom, gotovinskim priznanicom ili sličnim, narudžbenicom itd.), na kojem se vidi naziv prodavca i datum kada je prodaja izvršena - dokaže da ova garancija i dalje važi u trenutku podnošenja žalbe na neispravnost uređaja.

U slučaju kvara na uređaju, u skladu sa ovom garancijom, potrošač može ukazati na ovaj kvar kontaktiranjem prodavca uređaja ili kontaktiranjem kompanije Tognana Porcellane S.p.A. direktno na e-mail adresu **support@tognana.com**, ili na broj telefona **+39 0422 6721**.

Tognana Porcellane S.p.A. garantuje **besplatnu popravku** ili **zamenu** uređaja i/ili njegovih komponenti koje imaju nedostatke zbog utvrđenih uzroka proizvodnje i/ili kvarova, direktno ili preko povezanih servisnih centara (proverite sve kontakte na veb-sajtu Tognana Porcellane S.p.A.: [www.tognana.com](http://www.tognana.com)). Tognana Porcellane S.p.A. zadržava pravo da u potpunosti zameni uređaj, ako se popravljivost pokaže nemogućom ili preskupom, drugim jednakim ili sličnim uređajem (ili onim koji ima funkcionalne i estetske karakteristike slične onima kupljenog uređaja), a da potrošač ne može, u ovoj drugoj hipotezi, da ospori izbor koji je napravio Tognana Porcellane S.p.A.

Potrošač je dužan da u predstavljanju reklamacije, pored navođenja utvrđenog nedostatka, dostavi i fotografsku dokumentaciju, ako je to neophodno u svrhu utvrđivanja nedostatka uređaja, za svaki naredni kontakt dostavi svoje lične podatke - ime i prezime, adresu prebivališta, e-poštu i broj telefona. Za uspešnu zamenu ili popravku uređaja, potrošač će u svakom slučaju morati da se pridržava uputstava koja su u tom pogledu dali zaposleni u kompaniji Tognana Porcellane S.p.A. ili nadležnom servisnom centru.

Sve troškove popravke i isporuke zamenskog uređaja ili komponenti bez nedostataka snosiće Tognana Porcellane S.p.A., koja će takođe snositi troškove vraćanja neispravnog uređaja ili komponente, ako to izričito zatraži potrošač.

Treba napomenuti da, nakon zamene ili popravke uređaja, datum stupanja na snagu ove garancije ostaje datum prve kupovine: stoga, usluga izvršena u okviru garancije ne produžava period njenog važenja.

U svrhu efektivnosti ove garancije, precizirano je da: je uređaj dizajniran i izgrađen za **isključivo kućnu upotrebu**, čime se ova garancija raskida za bilo koju drugu upotrebu. Pored toga, uređaj se nikada ne može smatrati neispravnim ako mora da se prilagodi ili modifikuje kako bi bio u skladu sa nacionalnim ili lokalnim bezbednosnim i/ili tehničkim standardima, koji su na snazi u zemlji potrošača, ako je izvan Evropske unije.

U svakom slučaju, **ova garancija ne pokriva:**

- delovi koji su podložni habanju, niti oni koji zahtevaju periodičnu zamenu i/ili održavanje;
- nemar ili nepažnja pri korišćenju uređaja (npr. nepoštovanje uputstava za upotrebu uređaja);
- profesionalna upotreba uređaja;
- nedostaci usled nepravilne instalacije, konfiguracije, ažuriranja softvera/BIOS-a/firmvera koje nije izvršilo ovlašćeno osoblje Tognana Porcellane S.p.A.;
- popravke ili intervencije koje sprovodi osoblje koje nije ovlašćeno od strane kompanije Tognana Porcellane S.p.A.;
- manipulacije komponentama uređaja ili, po potrebi, softvera;
- druge okolnosti koje se, u svakom slučaju, ne mogu povezati sa proizvodnim nedostacima na uređaju.

Tognana Porcellane S.p.A. se odriče svake odgovornosti za bilo kakvu štetu koja može, direktno ili indirektno, rezultirati ljudima, imovinom i kućnim ljubimcima kao rezultat nepoštovanja svih zahteva navedenih u posebnoj knjižici sa uputstvima i koja se posebno odnosi na upozorenja u vezi sa instalacijom, upotrebom i održavanjem uređaja.

Dalja potraživanja, posebno ako se odnose na potraživanja, su isključena, osim ako odgovornost ne proizilazi iz izričite zakonske odredbe. Na kraju perioda važenja ove garancije, ili za robu koja nije obuhvaćena njom, Tognana Porcellane S.p.A. ostaje na raspolaganju kupcu za sva pitanja ili informacije. Dodatne informacije dostupne su na internet stranici: [www.tognana.com](http://www.tognana.com).



MADE IN CHINA

Imported by: **TOGNANA PORCELLANE SPA** – Via Capitello, 22 31030 Casier (TV) – Italy  
[Info@tognana.com](mailto:Info@tognana.com) [www.tognana.com](http://www.tognana.com)

rev. 00

